



Die bestimmungsgemäße Verwendung dieser Werkzeuge ist die Reparatur, Instandhaltung und Wartung. Prager & Co. KG übernimmt keine Haftung für eine unsachgemäße Verwendung dieser Werkzeuge. Prager & Co. KG kann nicht für Schäden an Personen, Gegenständen oder Geräten verantwortlich gemacht werden, die sich bei der Nutzung dieser Werkzeuge ergeben.



Nr. 36306 - Motoreinstell-Werkzeug-Satz, Opel

- für 1.6 L Doppelnockenwellen-Diesel-Motoren mit Turbolader
- im Opel Astra J, Astra K, GTC, Insignia B, Meriva B, Mokka, Mokka X und Zafira C Tourer
- zum Arretieren der Kurbelwelle und Nockenwellen
- zum Feststellen der Spanneinrichtungen
- beim Steuerkettenwechsel und der Motorreparatur

für Motorcodes:

B16DTC, B16DTE, B16DTH, B16DTJ, B16DTL, B16DTN, B16DTR, B16DTU, D16DTH, D16DTI, D16DTJ, D16DTN, D16DTR, LVK, LVL, LVM, LWQ, LWV, LXO

OEM Vergleichsnummern:

EN50513, EN51140, EN51143, EN51188, EN-6349, KM-6349

Nr.	Art. Nr.	Beschreibung	OEM Vergleichsnummer
1	6306-01	Fixierstift für Kettenspanner	EN-50513
2	6306-02	Kurbelwellen-Einstellwerkzeug	EN-51140
3	6306-03	Nockenwellen-Einstellwerkzeug	EN-51143
4	6306-04	Nockenwellenrad Haltewerkzeug mit Schrauben	EN-51188
5	6316-06	Arretierdorn	EN-6349 / KM-6349

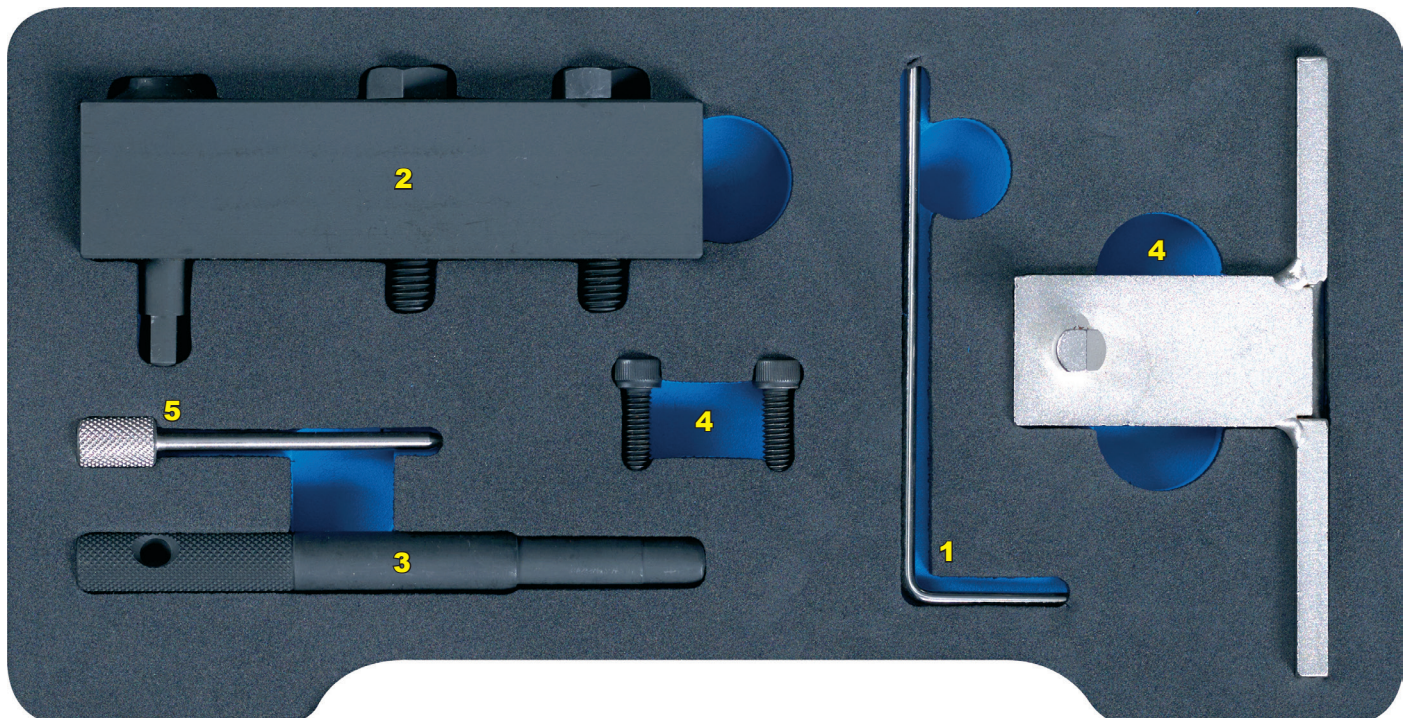

- Motor nicht starten, wenn die Werkzeuge noch montiert sind.
- Die Blockierwerkzeuge dürfen nicht beim Lösen oder Festziehen von Kurbelwellen- oder Nockenwellen-Rädern zum Gegenhalten verwendet werden.
- Angegebene Daten erfolgen unter Vorbehalt.
- Diese Werkzeuge nur unter Beachtung aller Sicherheitshinweise, technischen Dokumentationen und Vorgaben des Fahrzeugherstellers verwenden.



The intended purpose of these tools is for repairing, servicing and maintaining. Prager & Co. KG does not accept any liability for incorrect use of any of these products. Prager & Co. KG cannot be held responsible for any damage to personnel, property or equipment when using these tools.



No. 36306 - Timing Tool Set, Opel

- for 1.6 L twin camshaft diesel engines with turbo charger
- in Opel Astra J, Astra K, GTC, Insignia B, Meriva B, Mokka, Mokka X and Zafira C Tourer
- for locking the camshafts and crankshaft
- for locking the tensioner
- for timing chain replacement or engine repair

for engine codes:

B16DTC, B16DTE, B16DTH, B16DTJ, B16DTL, B16DTN, B16DTR, B16DTU, D16DTH, D16DTI, D16DTJ, D16DTN, D16DTR, LVK, LVL, LVM, LWQ, LWV, LXO

OEM Comparison Numbers:

EN50513, EN51140, EN51143, EN51188, EN-6349, KM-6349

No.	Item No.	Description	OEM Comparison Number
1	6306-01	Chain Tensioner Locking Pin	EN-50513
2	6306-02	Crankshaft Locking Tool	EN-51140
3	6306-03	Camshaft Locking Tool	EN-51143
4	6306-04	Camshaft Sprocket Retaining Tool	EN-51188
5	6316-06	Locking Pin	EN-6349 / KM-6349

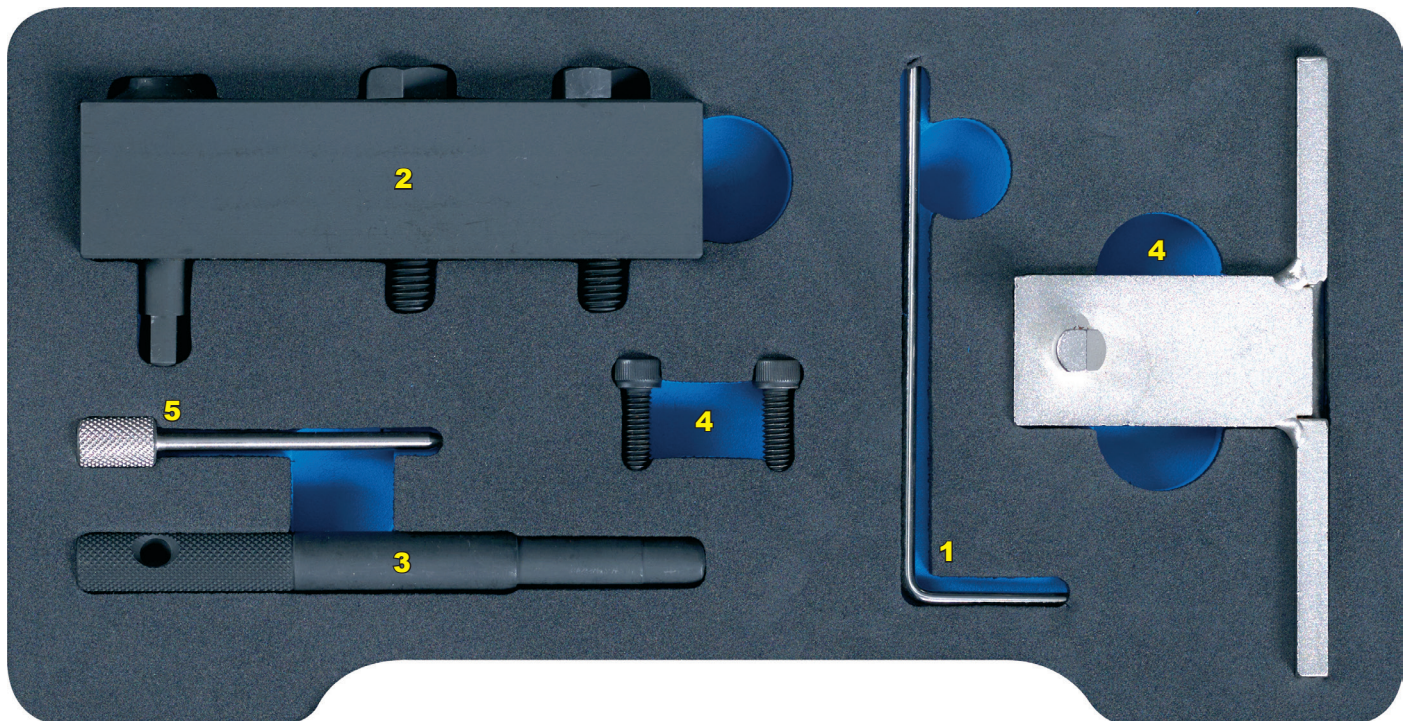

- Remove all tools before starting engine.
- Do not use the locking tools as counterholder when loosening or tightening camshaft or crankshaft sprockets.
- No responsibility is taken for the correctness of this data.
- Always observe and follow all safety notes, technical documentations, specifications and instructions of the vehicle manufacturer.