



Die bestimmungsgemäße Verwendung dieser Werkzeuge ist die Reparatur, Instandhaltung und Wartung. Prager & Co. KG übernimmt keine Haftung für eine unsachgemäße Verwendung dieser Werkzeuge. Prager & Co. KG kann nicht für Schäden an Personen, Gegenständen oder Geräten verantwortlich gemacht werden, die sich bei der Nutzung dieser Werkzeuge ergeben.



Nr. 36522 - Motoreinstell-Werkzeug-Satz, Citroen / Peugeot

- auch für baugleiche Motoren bei Fiat, Mitsubishi, Opel und Toyota
- für 2.0 und 2.2L DW10 / DW12 Dieselmotoren mit Doppelnockenwellen
- im Citroen Berlingo (I/II), C4 (I/II), C5 (I/II/III), C6, C8, C-Crosser, Dispatch/Jumpy (I/II/III/IV), DS4, DS5, Picasso, Relay/Jumper (I/II/III), SpaceTourer und Xsara (I/II)
- im Peugeot 206, 306, 307, 308, 406, 407, 508, 607, 807, 3008, 4007, 5008, Boxer III, Expert (I/II/III/IV), Partner (I/II), RCZ und Traveller
- im Fiat Ducato (II/III/IV), Scudo (I/II) und Ulysse
- im Mitsubishi Outlander
- im Opel Vivaro C und Grandland X (A18)
- im Toyota Proace (I/II)
- beim Zahnriemen- / Steuerketten-Wechsel oder der Motorreparatur

für Motorcodes:

4HA, 4HB, 4HC, 4HK, 4HL, 4HN, 4HP, 4HR, 4HS, 4HT, 4HW, 4HX, 4HY, 4HZ, 4WZFHV, 4WZFTV, AHH, AHJ, AHK, AHM, AHN, AHP, AHR, AHS, AHT, AHV, AHW, AHX, AHY, AHZ, DW10ATED, DW10ATEDL3, DW10ATED4, DW10ATED4L4, DW10BTED, DW10BTED3, DW10BTED4, DW10C, DW10CD, DW10CE, DW10CTED4, DW10FC, DW10FD, DW10FE, DW10FUC, DW10FUD, DW10FUE, DW10JATED4, DW10TD, DW10UTD, DW10UTED4, DW12ATED, DW12BTED4, DW12CTED4, DW12MTED4, DW12RUC, DW12RUD, DW12RUE, DW12TED4, DW12TED4L4, DW12UTED, EHZ, RH02, RHB, RHC, RHD, RHE, RHF, RHG, RHH, RHJ, RHK, RHL, RHM, RHR, RHS, RHT, RHV, RHW, RHX, RHY, RHZ

OEM Vergleichsnummern:

0188X / 3031059 / 3031270 / 9997121, 0188J2, 0132AK / 0153AK / 0187J / 0188K / 0189K / 4533TAD / MOT1436 / 1870900100, 7044T / 9004T / 0134Q / 0153A / 0153AF / 0188F, 0188P / 7015T, 0153N / 0188D / 0288D / 0188Y / 7099TM, 0188AH, 0153AL / 4200TA, 0188Q2, 0188Q1, 0188AD, 0188M

Nr.	Art. Nr.	Beschreibung	OEM Vergleichsnummer
1	3521-22	Blockierung Schwungscheibe	0153N / 0188D / 0288D / 0188Y / 7099TM
2	6520-05	Fixierung Kurbelwelle	0188AH
3	6522-02	Absteckdorn Zahnriemen-Spannrolle	0153AL / 4200TA
4	6522-04	Arretierbolzen Spannrolle Hilfsriemen	0188Q2
5	3521-01	Arretierung Kurbelwelle	0188X / 3031059 / 3031270 / 9997121
6	6522-01	Arretierbolzen Spannrolle Hilfsriemen	0188Q1
7	3521-14	Haltespange Zahnriemen	0132AK / 0153AK / 0187J / 0188K / 0189K / 4533TAD / MOT1436 / 1870900100
8	3521-08	Spannschlüssel	0188J2
9	3521-20	Abzieher Riemenscheibe	0188P / 7015T
10	6522-03	Zahnriemen-Klemme	0188AD
11	6520-07	Arretierbolzen Nockenwelle	0188M
12	3521-16	Blockierung Schwungscheibe	7044T / 9004T / 0134Q / 0153A / 0153AF / 0188F

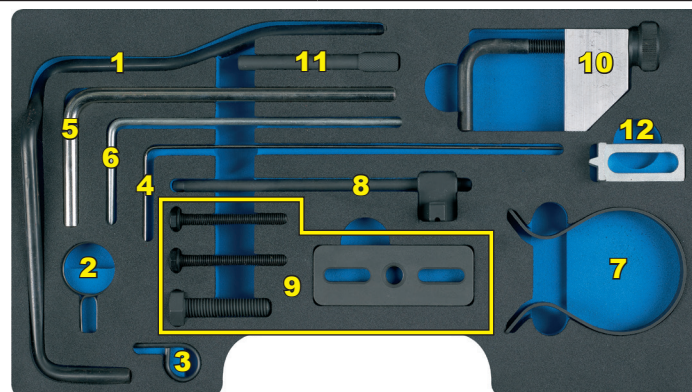

- Motor nicht starten, wenn die Werkzeuge noch montiert sind.
- Die Blockierwerkzeuge dürfen nicht beim Lösen oder Festziehen von Kurbelwellen- oder Nockenwellen-Rädern zum Gegenhalten verwendet werden.
- Angegebene Daten erfolgen unter Vorbehalt.
- Diese Werkzeuge nur unter Beachtung aller Sicherheitshinweise, technischen Dokumentationen und Vorgaben des Fahrzeugherstellers verwenden.



The intended purpose of these tools is for repairing, servicing and maintaining. Prager & Co. KG does not accept any liability for incorrect use of any of these products. Prager & Co. KG cannot be held responsible for any damage to personnel, property or equipment when using these tools.



No. 36522 - Timing Tool Set, Citroen / Peugeot

- also for identically constructed engines from Fiat, Mitsubishi, Opel and Toyota
- for 2.0 and 2.2L DW10 / DW12 diesel engines with twin camshafts
- in Citroen Berlingo (I/II), C4 (I/II), C5 (I/II/III), C6, C8, C-Crosser, Dispatch/Jumpy (I/II/III/IV), DS4, DS5, Picasso, Relay/Jumper (I/II/III), SpaceTourer and Xsara (I/II)
- in Peugeot 206, 306, 307, 308, 406, 407, 508, 607, 807, 3008, 4007, 5008, Boxer III, Expert (I/II/III/IV), Partner (I/II), RCZ and Traveller
- in Fiat Ducato (II/III/IV), Scudo (I/II) and Ulysse
- in Mitsubishi Outlander
- in Opel Vivaro C and Grandland X (A18)
- in Toyota Proace (I/II)
- for timing belt / timing chain replacement or engine repair

for engine codes:

4HA, 4HB, 4HC, 4HK, 4HL, 4HN, 4HP, 4HR, 4HS, 4HT, 4HW, 4HX, 4HY, 4HZ, 4WZFHV, 4WZFTV, AHH, AHJ, AHK, AHM, AHN, AHP, AHR, AHS, AHT, AHV, AHW, AHX, AHY, AHZ, DW10ATED, DW10ATEDL3, DW10ATED4, DW10ATED4L4, DW10BTED, DW10BTEL3, DW10BTED4, DW10C, DW10CD, DW10CE, DW10CTED4, DW10FC, DW10FD, DW10FE, DW10FUC, DW10FUD, DW10FUE, DW10JATED4, DW10TD, DW10UTD, DW10UTED4, DW12ATED, DW12BTED4, DW12CTED4, DW12MTED4, DW12RUC, DW12RUD, DW12RUE, DW12TED4, DW12TED4L4, DW12UTED, EHZ, RH02, RHB, RHC, RHD, RHE, RHF, RHG, RHH, RHJ, RHK, RHL, RHM, RHR, RHS, RHT, RHV, RHW, RHX, RHY, RHZ

OEM Comparison Numbers:

0188X / 3031059 / 3031270 / 9997121, 0188J2, 0132AK / 0153AK / 0187J / 0188K / 0189K / 4533TAD / MOT1436 / 1870900100, 7044T / 9004T / 0134Q / 0153A / 0153AF / 0188F, 0188P / 7015T, 0153N / 0188D / 0288D / 0188Y / 7099TM, 0188AH, 0153AL / 4200TA, 0188Q2, 0188Q1, 0188AD, 0188M

No.	Item No.	Description	OEM Comparison Number
1	3521-22	Flywheel Locking Tool	0153N / 0188D / 0288D / 0188Y / 7099TM
2	6520-05	Crankshaft Locking Tool	0188AH
3	6522-02	Timing Belt Tensioner Locking Pin	0153AL / 4200TA
4	6522-04	Auxiliary Belt Tensioner Locking Bolt	0188Q2
5	3521-01	Crankshaft Locking Tool	0188X / 3031059 / 3031270 / 9997121
6	6522-01	Auxiliary Belt Tensioner Locking Bolt	0188Q1
7	3521-14	Timing Belt Bracket	0132AK / 0153AK / 0187J / 0188K / 0189K / 4533TAD / MOT1436 / 1870900100
8	3521-08	Tensioner Wrench	0188J2
9	3521-20	Belt Pulley Puller	0188P / 7015T
10	6522-03	Timing Belt Clamp	0188AD
11	6520-07	Camshaft Locking Bolt	0188M
12	3521-16	Flywheel Locking Tool	7044T / 9004T / 0134Q / 0153A / 0153AF / 0188F

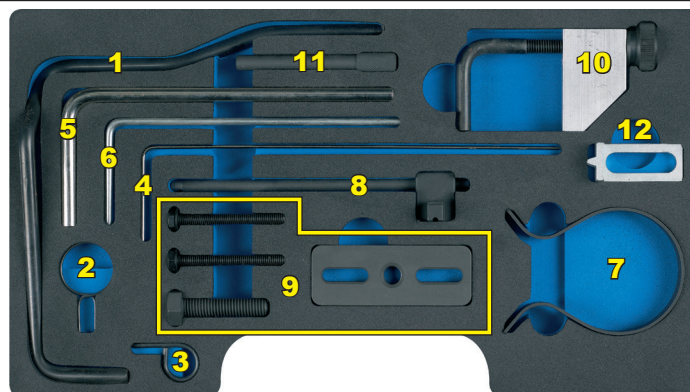

- Remove all tools before starting engine.
- Do not use the locking tools as counterholder when loosening or tightening camshaft or crankshaft sprockets.
- No responsibility is taken for the correctness of this data.
- Always observe and follow all safety notes, technical documentations, specifications and instructions of the vehicle manufacturer.