



Die bestimmungsgemäße Verwendung dieser Werkzeuge ist die Reparatur, Instandhaltung und Wartung von Motoren. Prager & Co KG übernimmt keine Haftung für eine unsachgemäße Verwendung dieser Werkzeuge. Prager & Co KG kann nicht für Schäden an Personen, Gegenständen oder Geräten verantwortlich gemacht werden, die sich bei der Nutzung dieser Werkzeuge ergeben.

## Motoreinstell-Werkzeug-Satz, BMW M47 / M57

- für Dieselmotoren mit 4 und 6 Zylindern
- auch geeignet für baugleiche Motoren von Alpina, Landrover, MG, Opel und Rover
- im BMW 1er, 3er, 5er, 6er, 7er, X3, X5 und X6
- für die Baureihen E38, E39, E46, E53, E60/61, E63/64, E70, E71/72, E83, E87 und E90/91/92/93
- zum Blockieren der Nockenwelle, Kurbelwelle und Ausgleichswellen
- beim Steuerkettenwechsel oder der Motorreparatur

zum Beispiel für Motorcodes:

M47, M47D20, M47T2, M47TU, M57, M57D30, M57T2, M57TU, Y25DT, 204D1, 204D2, 204D3, 204D4, 256D1, 256D2, 306D1, 306D2, 306D3, 306D4, 306D5

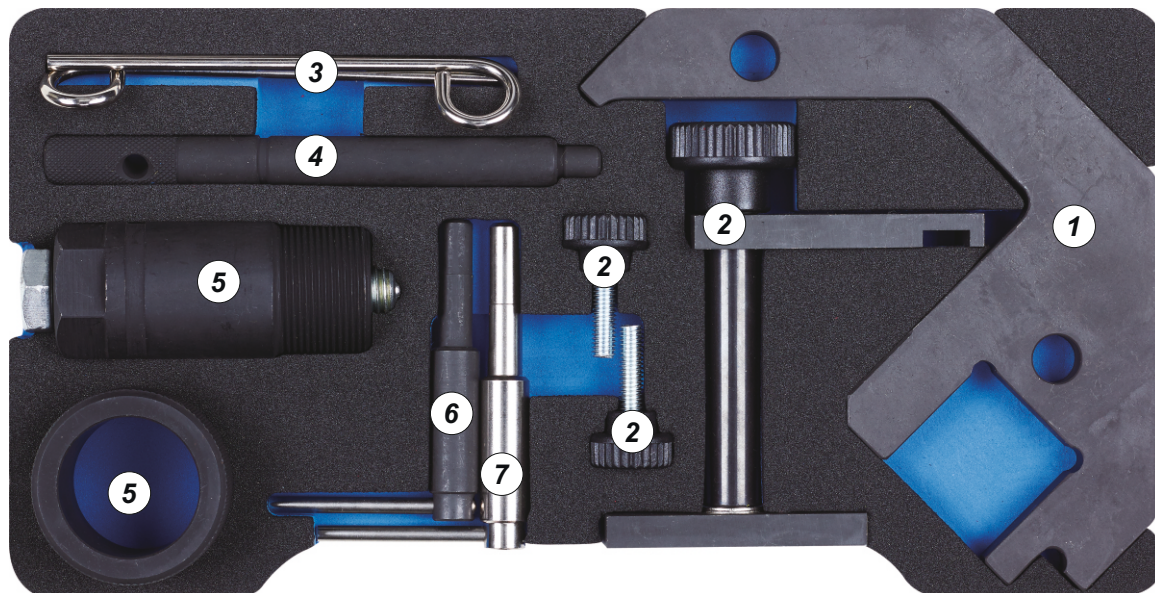

- Motor nicht starten, wenn Werkzeuge noch montiert sind.
- Die Blockierwerkzeuge dürfen nicht beim Lösen oder Festziehen von Kurbelwellen- oder Nockenwellen-Rädern zum Gegenhalten verwendet werden.
- Angegebene Daten erfolgen unter Vorbehalt.
- Diese Werkzeuge nur unter Beachtung aller Sicherheitshinweise, technischen Dokumentationen und Vorgaben des Fahrzeugherstellers verwenden.

Bild Nr.	Bezeichnung	OEM-Vergleichsnummer			Artikel Nr.
1	Nockenwellen-Arretierung	116320	KM6267	LRT12174 (+ 6105-02)	6105-01
2	Halter Nockenwellen-Arretierung	116320	KM6267	LRT12174 (+ 6105-01)	6105-02
3	Kettenspanner-Arretierung, 2-tlg.	113340	KM823	LRT12172	6105-06
4	Kurbelwellen-Arretierdorn	112300	KM813	LRT12108	LRT12171
5	Abzieher Einspritzpumpenrad	135190	LRT12178		3517
6	Absteckdorn Kurbelwelle	115180	LRT12227		6105-05
7	Absteckdorn Kurbelwelle	116080			6105-04



The intended purpose of these tools is for repairing, servicing and maintaining engines. Prager & Co KG does not accept any liability for incorrect use of any of these products. Prager & Co KG cannot be held responsible for any damage to personnel, property or equipment when using these tools.

## Timing Tool Set, BMW M47 / M57

- for diesel engines with 4 and 6 cylinders
- also suitable for identically constructed engines from Alpina, Landrover, MG, Opel and Rover
- in BMW series 1, 3, 5, 6, 7, X3, X5 and X6
- for models E38, E39, E46, E53, E60/61, E63/64, E70, E71/72, E83, E87 and E90/91/92/93
- for locking the camshaft, crankshaft and balancer shafts
- for timing chain replacement or engine repair

e.g. for engine codes:

M47, M47D20, M47T2, M47TU, M57, M57D30, M57T2, M57TU, Y25DT, 204D1, 204D2, 204D3, 204D4, 256D1, 256D2, 306D1, 306D2, 306D3, 306D4, 306D5

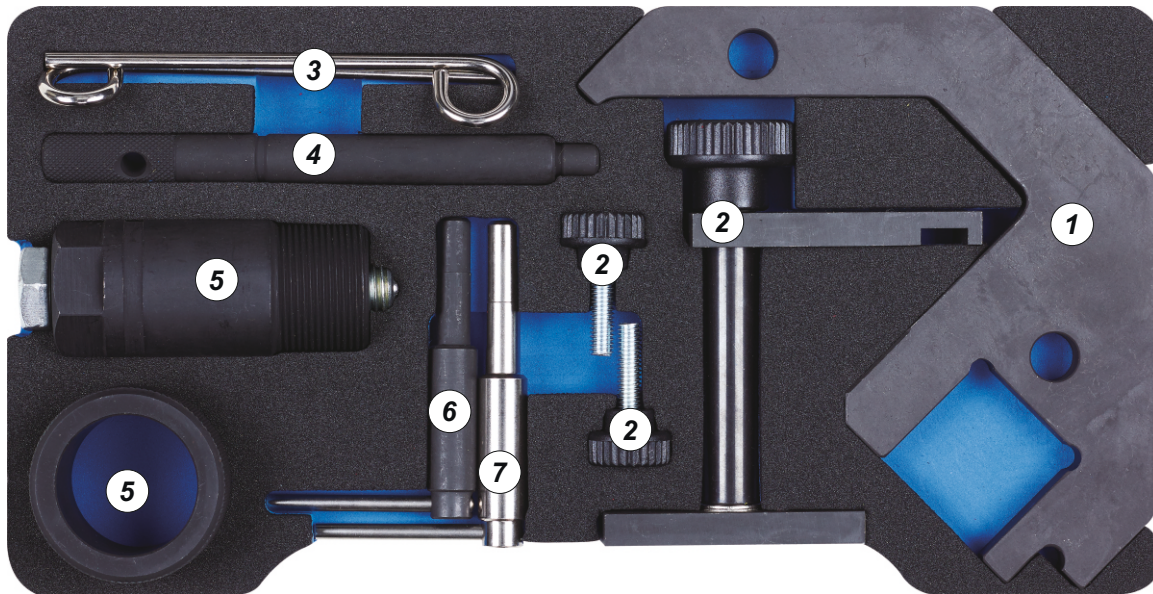

- Remove all tools before starting engine.
- Do not use the locking tools as counterholder when loosening or tightening camshaft or crankshaft sprockets.
- No responsibility is taken for the correctness of this data.
- Always observe and follow all safety notes, technical documentations, specifications and instructions of the vehicle manufacturer.

picture no.	description	OEM-comparison number				item no.
1	Camshaft Locking Tool	116320	KM6267	LRT12174 (+ 6105-02)		6105-01
2	Camshaft Locking Tool Holder	116320	KM6267	LRT12174 (+ 6105-01)		6105-02
3	Chain Tensioner Locking Tool, 2 pcs.	113340	KM823	LRT12172		6105-06
4	Crankshaft Locking Pin	112300	KM813	LRT12108	LRT12171	6114
5	Injection Pump Tool	135190	LRT12178			3517
6	Crankshaft Locking Pin	115180	LRT12227			6105-05
7	Crankshaft Locking Pin	116080				6105-04

Prager & Co KG • Walter-Freitag-Str. 9 • 42899 Remscheid • Germany • Tel.: 02191 / 59259-0 • info@condorwerkzeug.de

# Nr. 36105

# www.condorwerkzeug.com