



Die bestimmungsgemäße Verwendung dieser Werkzeuge ist die Reparatur, Instandhaltung und Wartung. Prager & Co. KG übernimmt keine Haftung für eine unsachgemäße Verwendung dieser Werkzeuge. Prager & Co. KG kann nicht für Schäden an Personen, Gegenständen oder Geräten verantwortlich gemacht werden, die sich bei der Nutzung dieser Werkzeuge ergeben.



### Nr. 36126 - Motoreinstell-Werkzeug-Satz, BMW N20 / N26

- für 1.6 und 2.0 L 4-Zylinder Benzinmotoren
- im BMW 1-er (F20/21), 2-er (F22/23/87), 3-er (F30/31/34/80), 4-er (F32/33/36/82/83), 5-er (F07/10/11), X1 (E84), X3 (F25), X4 (F26), X5 (F15/85) und Z4 (E89)
- zum Arretieren der Kurbelwelle und Nockenwellen
- beim Steuerkettenwechsel und der Motorreparatur

#### für Motorcodes:

N20B16A, N20B20, N20B20A, N20B20B, N26B20, N26B20A

#### OEM Vergleichsnummern:

119340, 2212830, 2212831, 2219548



Nr.	Art. Nr.	Beschreibung	OEM Vergleichsnummer
1	6126-01	Nockenwellen-Arretierung, 3-tlg.	2212831
2	6126-02	Schwungrad-/ Mitnehmerscheiben-Fixierdorn	2219548
3	6115-07	Spannwerkzeug Kettenspanner	119340 / 0197M
4	6126-03	Sensorimpulsrad-Einstellwerkzeug, 3-tlg.	2212830

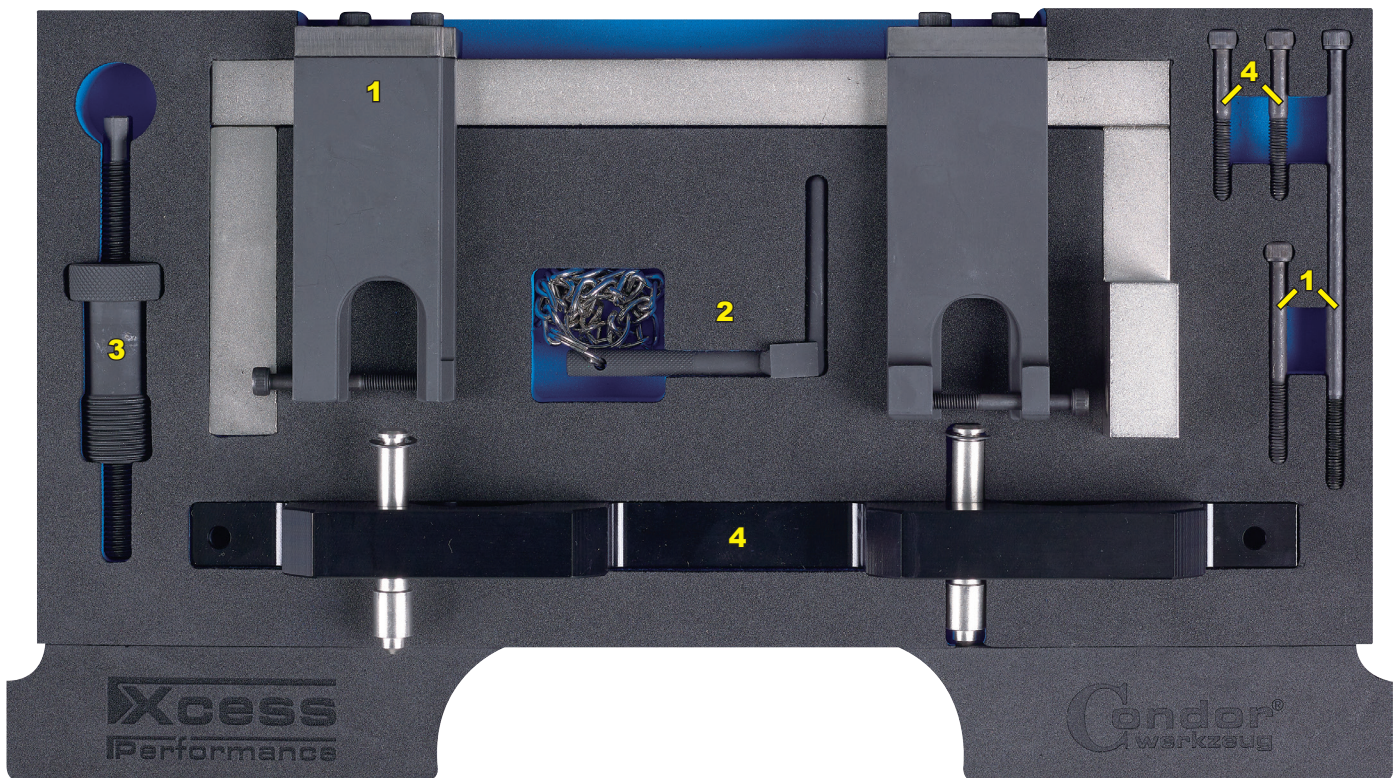

- Motor nicht starten, wenn die Werkzeuge noch montiert sind.
- Die Blockierwerkzeuge dürfen nicht beim Lösen oder Festziehen von Kurbelwellen- oder Nockenwellen-Rädern zum Gegenhalten verwendet werden.
- Angegebene Daten erfolgen unter Vorbehalt.
- Diese Werkzeuge nur unter Beachtung aller Sicherheitshinweise, technischen Dokumentationen und Vorgaben des Fahrzeugherstellers verwenden.



The intended purpose of these tools is for repairing, servicing and maintaining. Prager & Co. KG does not accept any liability for incorrect use of any of these products. Prager & Co. KG cannot be held responsible for any damage to personnel, property or equipment when using these tools.



### No. 36126 - Timing Tool Set, BMW N20 / N26

- for 1.6 and 2.0 L 4-cylinder petrol engines
- in BMW series 1 (F20/21), 2 (F22/23/87), 3 (F30/31/34/80), 4 (F32/33/36/82/83), 5 (F07/10/11), X1 (E84), X3 (F25), X4 (F26), X5 (F15/85) and Z4 (E89)
- for locking the crankshaft and camshafts
- for timing chain replacement or engine repair

**for engine codes:**

N20B16A, N20B20, N20B20A, N20B20B, N26B20, N26B20A

**OEM Comparison Number:**

119340, 2212830, 2212831, 2219548



No.	Item Nr.	Description	OEM Comparison Number
1	6126-01	Camshaft Locking Tool, 3 pcs.	2212831
2	6126-02	Flywheel / Driving-Disc Locking Pin	2219548
3	6115-07	Chain Tensioner Adjustment Tool	119340 / 0197M
4	6126-03	Sensor Pulse Wheel Adjustment Tool, 3 pcs.	2212830

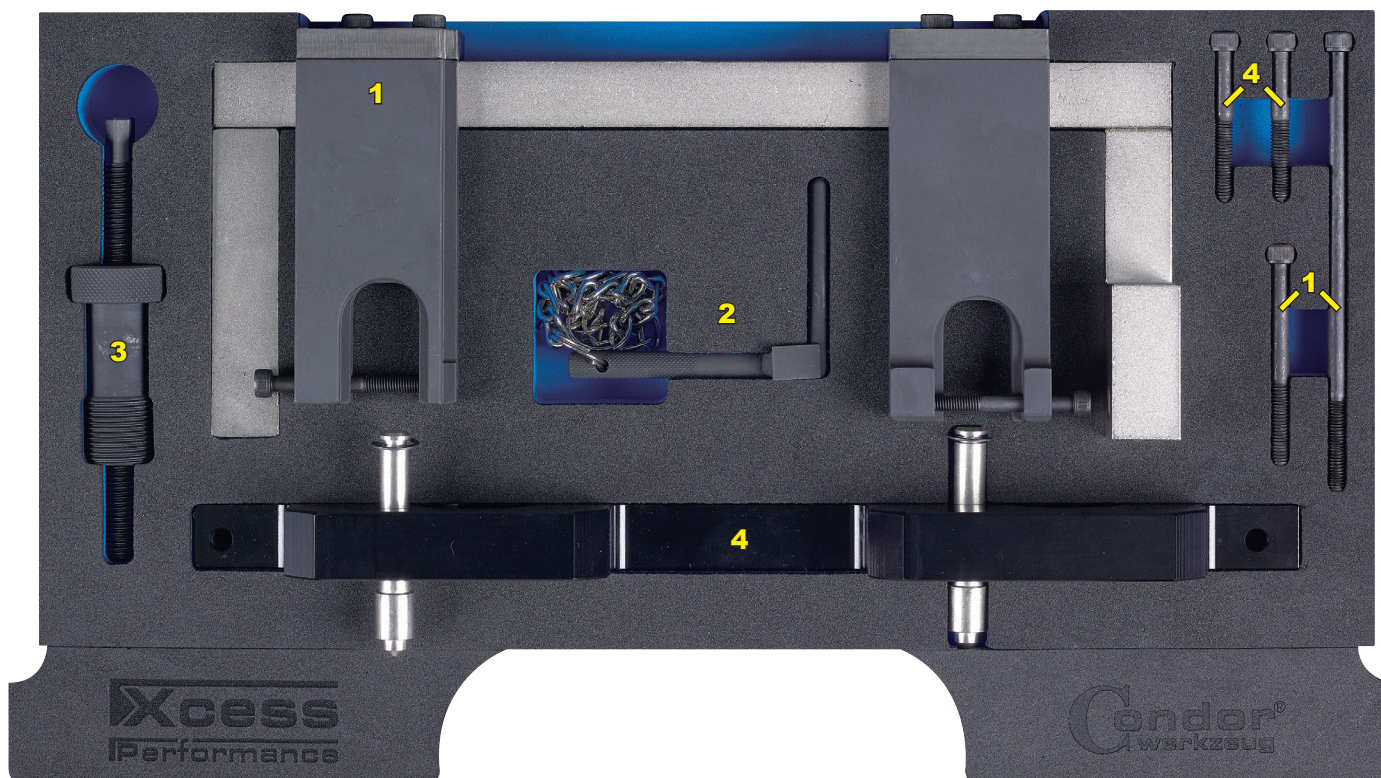

- Remove all tools before starting engine.
- Do not use the locking tools as counterholder when loosening or tightening camshaft or crankshaft sprockets.
- No responsibility is taken for the correctness of this data.
- Always observe and follow all safety notes, technical documentations, specifications and instructions of the vehicle manufacturer.