



Die bestimmungsgemäße Verwendung dieser Werkzeuge ist die Reparatur, Instandhaltung und Wartung. Prager & Co. KG übernimmt keine Haftung für eine unsachgemäße Verwendung dieser Werkzeuge. Prager & Co. KG kann nicht für Schäden an Personen, Gegenständen oder Geräten verantwortlich gemacht werden, die sich bei der Nutzung dieser Werkzeuge ergeben.



Nr. 36211 - Drehmoment-Vervielfältiger, Ford

- für 1.0 und 1.1 L EcoBoost und Duratec Motoren
- im Ford B-MAX, C-MAX, Connect, EcoSport, Fiesta, Focus, Grand C-MAX, Grand Tourneo, Mondeo, Tourneo Connect, Transit Connect und Transit Courier
- Übersetzungsverhältnis: 1:5
- zum Lösen- und Festschrauben der Kurbelwellenriemenscheibe
- beim Ersetzen der vorderen Kurbelwellendichtung
- beim Zahnriemenwechsel oder der Motorreparatur

für Motorcodes:

M1CA, M1CB, M1DA, M1DC, M1DD, M1DH, M1JA, M1JC, M1JE, M1JH, M1JJ, M1JL, M1JM, M1JP, M1JU, M2DA, M2DB, M2DC, M2GA, M2GB, P4JA, P4JB, P4JC, P4JD, QOJA, QOJC, SFCA, SFCB, SFCC, SFCD, SFDA, SFDB, SFJA, SFJB, SFJC, SFJD, SFJE, SFJH, SFJJ, SFJK, SFJL, SFJN, SFJP, XMJA, XMJB, XMJC, XMJD, YYJA, YYJB, YYJC, YYJD, YYJE, YYJF, YYJG, XPJA, XPJB, XPJC, XPJD, XYJA, XYJB, XYJC, XYJD, XYJE

OEM Vergleichsnummern:

3031611, 303161101, 303161102, 30316112, 30316111

Nr.	Art. Nr.	Beschreibung	OEM Vergleichsnummer
1	6211-01	Drehmomentvervielfältiger 1:5, mit Schrauben	3031611
2	6211-02	Spezial Halte-Adapter, verstellbar, mit Schrauben	303161101
3	6211-03	Adapter Halte-Platte, mit Schrauben	303161102
4	6211-04	Kraft-Stecknuss, 3/4", 6-kant 21 mm	30316112
5	6211-05	Kraft-Stecknuss, 3/4", 6-kant 24 mm	30316111

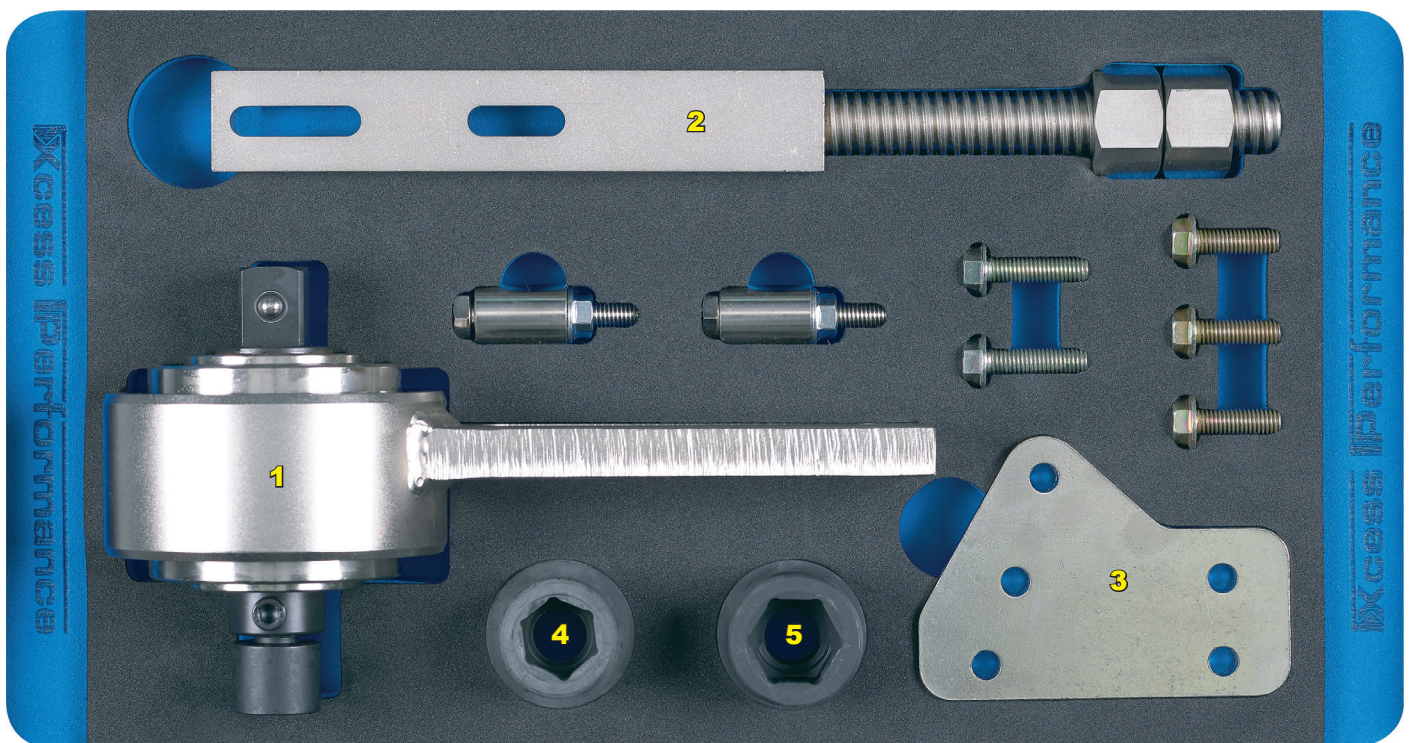

- Motor nicht starten, wenn die Werkzeuge noch montiert sind.
- Die Blockierwerkzeuge dürfen nicht beim Lösen oder Festziehen von Kurbelwellen- oder Nockenwellen-Rädern zum Gegenhalten verwendet werden.
- Angegebene Daten erfolgen unter Vorbehalt.
- Diese Werkzeuge nur unter Beachtung aller Sicherheitshinweise, technischen Dokumentationen und Vorgaben des Fahrzeugherstellers verwenden.



The intended purpose of these tools is for repairing, servicing and maintaining. Prager & Co. KG does not accept any liability for incorrect use of any of these products. Prager & Co. KG cannot be held responsible for any damage to personnel, property or equipment when using these tools.



No. 36211 - Torque Multiplier, Ford

- for 1.0 and 1.1 L EcoBoost and Duratec Engines
- in Ford B-MAX, C-MAX, Connect, EcoSport, Fiesta, Focus, Grand C-MAX, Grand Tourneo, Mondeo, Tourneo Connect, Transit Connect and Transit Courier
- gear ratio: 1:5
- for loosening and tightening the crankshaft pulley
- to replace the front crankshaft seal
- for timing belt replacement or engine repair

for engine codes:

M1CA, M1CB, M1DA, M1DC, M1DD, M1DH, M1JA, M1JC, M1JE, M1JH, M1JJ, M1JL, M1JM, M1JP, M1JU, M2DA, M2DB, M2DC, M2GA, M2GB, P4JA, P4JB, P4JC, P4JD, QOJA, QOJC, SFCA, SFCB, SFCC, SFCD, SFDA, SFDB, SFJA, SFJB, SFJC, SFJD, SFJE, SFJH, SFJJ, SFJK, SFJL, SFJN, SFJP, XMJA, XMJB, XMJC, XMJD, YYJA, YYJB, YYJC, YYJD, YYJE, YYJF, YYJG, XPJA, XPJB, XPJC, XPJD, XYJA, XYJB, XYJC, XYJD, XYJE

OEM Comparison Numbers:

3031611, 303161101, 303161102, 30316112, 30316111

No.	Item Nr.	Description	OEM Comparison Number
1	6211-01	Torque Multiplier 1:5, with screws	3031611
2	6211-02	Special Holding Adapter, adjustable, with screws	303161101
3	6211-03	Adapter Holding Plate, with screws	303161102
4	6211-04	Impact Socket, 3/4", hexagon 21 mm	30316112
5	6211-05	Impact Socket, 3/4", hexagon 24 mm	30316111

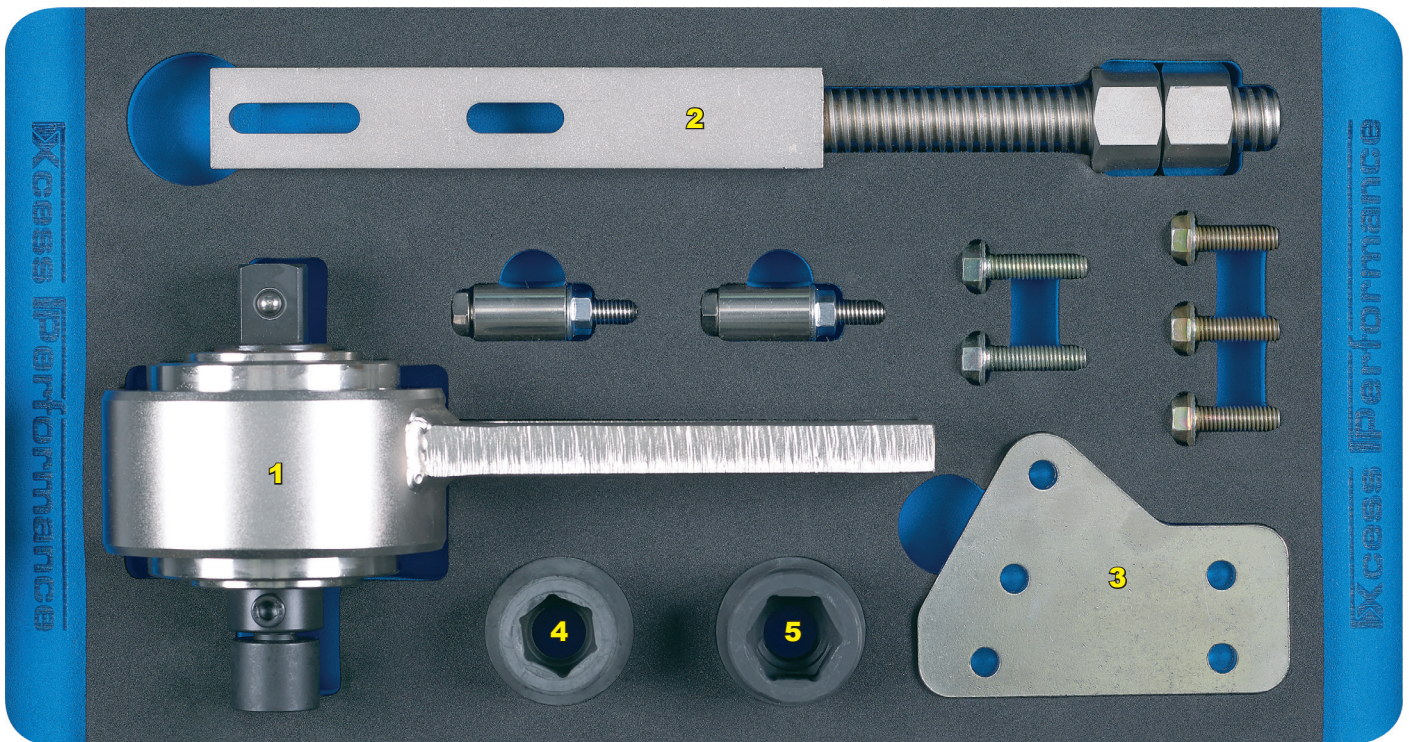

- Remove all tools before starting engine.
- Do not use the locking tools as counterholder when loosening or tightening camshaft or crankshaft sprockets.
- No responsibility is taken for the correctness of this data.
- Always observe and follow all safety notes, technical documentations, specifications and instructions of the vehicle manufacturer.