



Die bestimmungsgemäße Verwendung dieser Werkzeuge ist die Reparatur, Instandhaltung und Wartung von Motoren. Prager & Co KG übernimmt keine Haftung für eine unsachgemäße Verwendung dieser Werkzeuge. Prager & Co KG kann nicht für Schäden an Personen, Gegenständen oder Geräten verantwortlich gemacht werden, die sich bei der Nutzung dieser Werkzeuge ergeben.

Nr. 36207

Motoreinstell-Werkzeug-Satz, Ford / Volvo

- für 1.6L SCTi/Ti-VCT Ecoboost und 2.0L TDCi Motoren
- im Ford B-MAX, C-MAX, Fiesta, Focus, Galaxy, Grand C-MAX, Mondeo und S-MAX
- im Volvo S60, S80, V40, V60 und V70
- zum Blockieren der Nockenwelle und Kurbelwelle
- beim Zahnriemenwechsel oder der Motorreparatur

zum Beispiel für Motorcodes:

B4164T, B4164T2, B4164T3, B4164T4, G6DA, G6DB, G6DC, HXDA, IQDA, IQDB, IQJA, JQDA, JQDB, JTDA, JTDB, JTWA, JTWB

Nr. 36207SP

Motoreinstell-Werkzeug-Satz, Ford / Mazda / Volvo

- für 1.25, 1.4, 1.6, 1.8, 2.0 und 2.3L Motoren mit Zahnriemen oder Steuerkette
- im Ford Cougar, Fiesta IV/V/VI, Focus I/II/III, Fusion, Galaxy, Ka, Kuga, C-MAX, B-MAX, S-MAX, Maverick, Mondeo III/IV/V, Tourneo Connect und Transit /Connect
- im Mazda 121, 3, 323, 5, 6, MPV, MX-5, Primacy und Tribute
- im Volvo C30, S40, S60, S80, V40, V50, V60 und V70

zum Beispiel für Motorcodes:

ALDA, AOBA, AOBC, AODA, AODB, AODE, AOWA, AOWB, ASDA, ASDB, B4164S2, B4164S3, B4164T, B4164T2, B4164T3, CDRA, CDRB, CGBA, CGBB, CJBA, CJBB, CSDA, CSDB, E5FA, E5FC, E5SA, E5SB, EDDB, EDDC, EDDD, EDDF, EYDB, EYDC, EYDD, EYDE, EYDF, EYDG, EYDI, EYDJ, EYDL, EYPA, EYPC, F8JA, F8JB, FUJA, FUJB, FXDA, FXDB, FXDC, FXDD, FXJA, FXJB, FXJC, FYDA, FYDB, FYDC, FYDD, FYDH, FYJA, FYJB, FYJC, GZFA, GZFB, GZFC, HMDA, HWDA, HWDB, HXDA, HXJA, HXJB, IQDA, IQDB, JQDB, JTBB, JTDB, JQDA, JTBA, JTDA, KGBA, KL, L3, L5, L8, LF, M7JA, M7JB, MZR, N4JB, PNBA, PNDA, Q7DA, QQDA, QQDB, QQDC, RHBA, RTJA, RTJB, SEBA, SEWA, SHDA, SHDB, SHDC, SIDA, SNJA, SNJB, SPJA, SPJC, STJA, STJB, SYDA, TBBA, TBBB, TBWA, TBWB, TNBA, UTJA, ZVSA

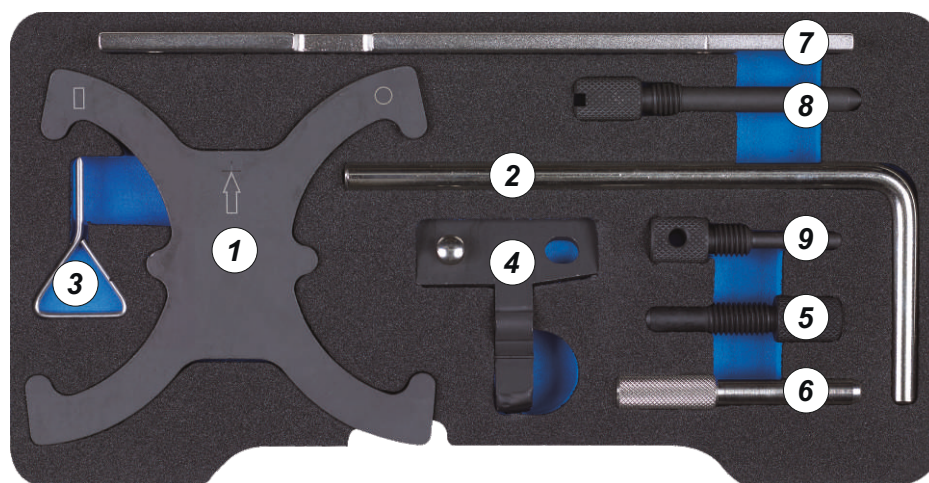

- Motor nicht starten, wenn Werkzeuge noch montiert sind.
- Die Blockierwerkzeuge dürfen nicht beim Lösen oder Festziehen von Kurbelwellen- oder Nockenwellen-Rädern zum Gegenhalten verwendet werden.
- Angegebene Daten erfolgen unter Vorbehalt.
- Diese Werkzeuge nur unter Beachtung aller Sicherheitshinweise, technischen Dokumentationen und Vorgaben des Fahrzeugherstellers verwenden.

Bild Nr.	Bezeichnung	OEM-Vergleichsnummer						36207	36207SP	Artikel Nr.
		3031097	9997429							
1	Nockenwellen Blockierwerkzeug	3031097	9997429					✓	✓	6205-05
2	Kurbelwellenfixierdorn	3031059	3031270	0188X	9997121			✓	✓	6205-03
3	Spannrollenfixierdorn	3031054						✓	✓	6205-02
4	Ausrichter Kurbelwellenriemenscheibe	3031550	9997431					✓	✓	6206
5	Kurbelwellen Absteckdorn	21259	303748	49JE02061	9997496	9997201	9997406	✓	✓	3514-02
6	Kurbelwelle Arretierdorn	0194C	21262	303734	119790	9997169	49JE02020	✓	✓	6204-03
7	Nockenwellen-Lehre	303376B	303465	21162	9997151	49UN303465			✓	3514-04
8	Kurbelwellen Absteckdorn	303574	21163	9997201	303620				✓	3514-01
9	Kurbelwellen Absteckdorn	303507	21210	9997152					✓	3514-03



The intended purpose of these tools is for repairing, servicing and maintaining engines. Prager & Co KG does not accept any liability for incorrect use of any of these products. Prager & Co KG cannot be held responsible for any damage to personnel, property or equipment when using these tools.

Nr. 36207

Timing Tool Set, Ford / Volvo

- for 1.6L SCTi/Ti-VCT Ecoboost and 2.0L TDCi engines
- in Ford B-MAX, C-MAX, Fiesta, Focus, Galaxy, Grand C-MAX, Mondeo and S-MAX
- in Volvo S60, S80, V40, V60 and V70
- for locking the camshaft and crankshaft
- for timing belt replacement or engine repair

e.g. for engine codes:

B4164T, B4164T2, B4164T3, B4164T4, G6DA, G6DB, G6DC, HXDA, IQDA, IQDB, IQJA, JQDA, JQDB, JTDA, JTDB, JTWA, JTWB

Nr. 36207SP

Timing Tool Set, Ford / Mazda / Volvo

- for 1.25, 1.4, 1.6, 1.8, 2.0 and 2.3L engines with timing belt or chain
- in Ford Cougar, Fiesta IV/V/VI, Focus I/II/III, Fusion, Galaxy, Ka, Kuga, C-MAX, B-MAX, S-MAX, Maverick, Mondeo III/IV/V, Tourneo Connect and Transit /Connect
- in Mazda 121, 3, 323, 5, 6, MPV, MX-5, Primacy and Tribute
- in Volvo C30, S40, S60, S80, V40, V50, V60 and V70

e.g. for engine codes:

ALDA, AOBA, AOBC, AODA, AODB, AODE, AOWA, AOWB, ASDA, ASDB, B4164S2, B4164S3, B4164T, B4164T2, B4164T3, CDRA, CDRB, CGBA, CGBB, CJBA, CJBB, CSDA, CSDB, E5FA, E5FC, E5SA, E5SB, EDDB, EDDC, EDDD, EDDF, EYDB, EYDC, EYDD, EYDE, EYDF, EYDG, EYDI, EYDJ, EYDL, EYPA, EYPC, F8JA, F8JB, FUJA, FUJB, FXDA, FXDB, FXDC, FXDD, FXJA, FXJB, FXJC, FYDA, FYDB, FYDC, FYDD, FYDH, FYJA, FYJB, FYJC, GZFA, GZFB, GZFC, HMDA, HWDA, HWDB, HXDA, HXJA, HXJB, IQDA, IQDB, JQDB, JTBB, JTDB, JQDA, JTBA, JTDA, KGBA, KL, L3, L5, L8, LF, M7JA, M7JB, MZR, N4JB, PNBA, PNDA, Q7DA, QQDA, QQDB, QQDC, RHBA, RTJA, RTJB, SEBA, SEWA, SHDA, SHDB, SHDC, SIDA, SNJA, SNJB, SPJA, SPJC, STJA, STJB, SYDA, TBBA, TBBB, TBWA, TBWB, TNBA, UTJA, ZVSA

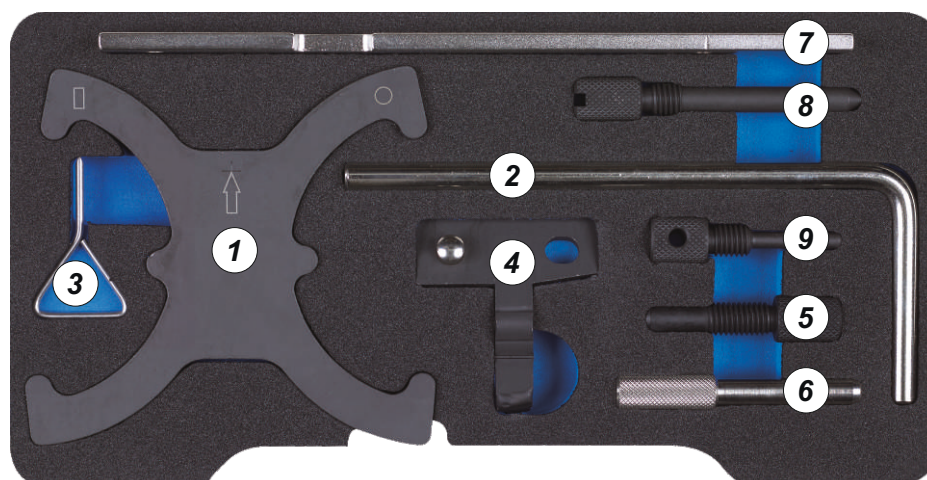

- Remove all tools before starting engine.
- Do not use the locking tools as counterholder when loosening or tightening camshaft or crankshaft sprockets.
- No responsibility is taken for the correctness of this data.
- Always observe and follow all safety notes, technical documentations, specifications and instructions of the vehicle manufacturer.

picture no.	description	OEM-comparison number						36207	36207SP	item no.
1	Camshaft Locking Tool	3031097	9997429					✓	✓	6205-05
2	Crankshaft Locking Pin	3031059	3031270	0188X	9997121			✓	✓	6205-03
3	Tensioner Pulley Locking Pin	3031054						✓	✓	6205-02
4	Crankshaft Pulley Alignment Tool	3031550	9997431					✓	✓	6206
5	Crankshaft Locking Pin	21259	303748	49JE02061	9997496	9997201	9997406	✓	✓	3514-02
6	Crankshaft Locking Pin	0194C	21262	303734	119790	9997169	49JE02020	✓	✓	6204-03
7	Camshaft Rule	303376B	303465	21162	9997151	49UN303465			✓	3514-04
8	Crankshaft Locking Pin	303574	21163	9997201	303620				✓	3514-01
9	Crankshaft Locking Pin	303507	21210	9997152					✓	3514-03