



Die bestimmungsgemäße Verwendung dieser Werkzeuge ist die Reparatur, Instandhaltung und Wartung. Prager & Co. KG übernimmt keine Haftung für eine unsachgemäße Verwendung dieser Werkzeuge. Prager & Co. KG kann nicht für Schäden an Personen, Gegenständen oder Geräten verantwortlich gemacht werden, die sich bei der Nutzung dieser Werkzeuge ergeben.



Nr. 36162 - Motoreinstell-Werkzeug-Satz, BMW N63 / S63

- für 4.4 L V8 Benzinmotoren ab Baujahr 2011
- im BMW 5er (F07/10/11/90, G30/31), 6er (F06/12/13), 7er (F01/02/04, G11/12), 8er (G14/15), X5 (F15/85, G05), X6 (F16/86, G06) und X7 (G07)
- im Alpina B5, B6 und B7
- zum Arretieren und Ausrichten der Nockenwellen und Kurbelwelle
- zum Vorspannen der Steuerkette
- beim Steuerkettenwechsel oder der Motorreparatur



für Motorcodes:

N63B44B, N63B44C, N63B44D, S63B44B

OEM Vergleichsnummern:

114120, 118570, 119190, 2249117, 2249137, 2249140, 2249144, 2249159, 2249162, 2360894

Nr.	Art. Nr.	Beschreibung	OEM Vergleichsnummer
1	6162-21	Nockenwellen-Einstellehre	2249137, 2249117
2	6162-22	Nockenwellen-Einstellehre	2249140, 2249117
3	6162-23	Nockenwellen-Einstellehre	2249144, 2249117
4	6162-24	Nockenwellen-Einstellehre	2249159, 2249117
5	6162-25	Steuerketten-Vorspannwerkzeug	2249162
6	6162-26	Kurbelwellen-Arretierwerkzeug	118570
7	6115-16	Kurbelwellen-Fixierdorn	119190
8	6158-02	Löseschlüssel für Nockenwellenversteller	2360895
9	6127-03	Kettenspanner Arretierstift	114120

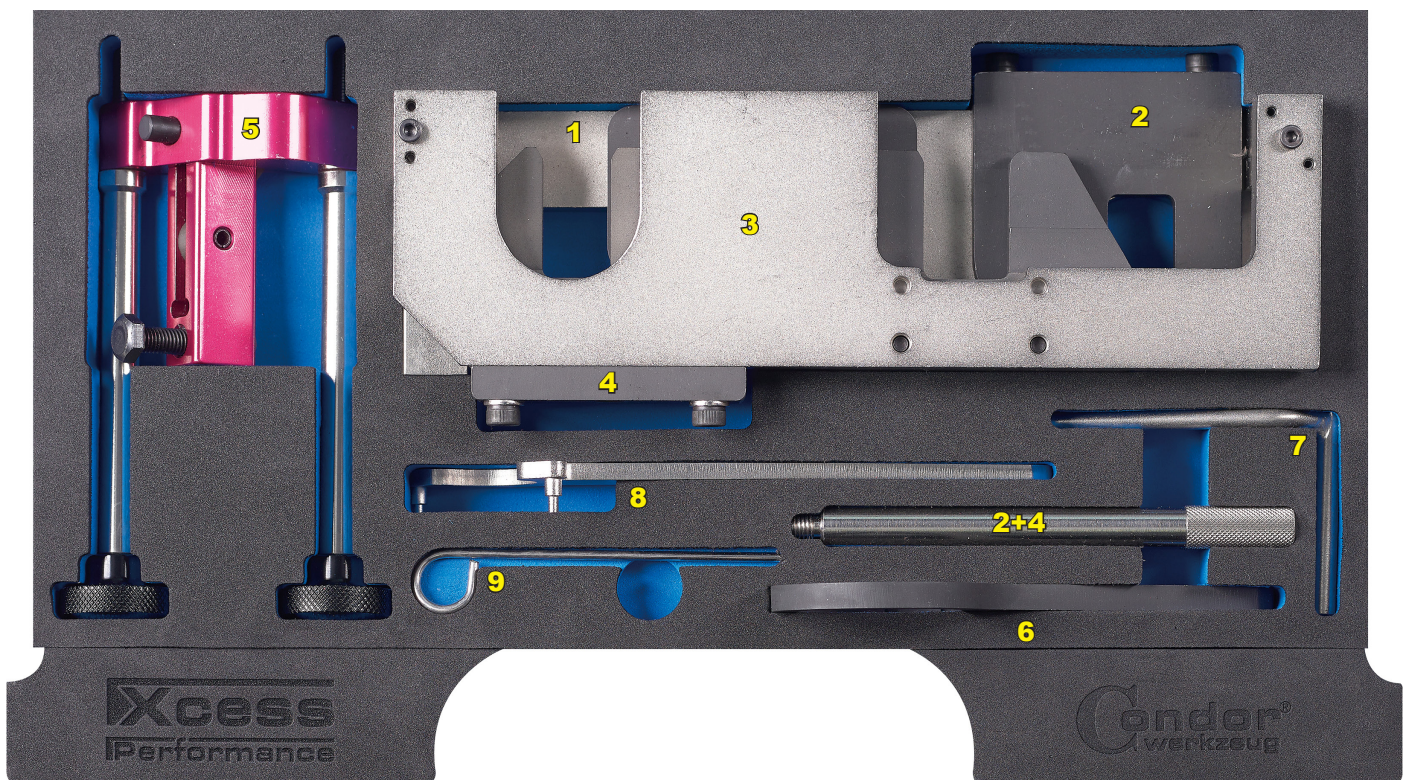

- Motor nicht starten, wenn die Werkzeuge noch montiert sind.
- Die Blockierwerkzeuge dürfen nicht beim Lösen oder Festziehen von Kurbelwellen- oder Nockenwellen-Rädern zum Gegenhalten verwendet werden.
- Angegebene Daten erfolgen unter Vorbehalt.
- Diese Werkzeuge nur unter Beachtung aller Sicherheitshinweise, technischen Dokumentationen und Vorgaben des Fahrzeugherstellers verwenden.



The intended purpose of these tools is for repairing, servicing and maintaining. Prager & Co. KG does not accept any liability for incorrect use of any of these products. Prager & Co. KG cannot be held responsible for any damage to personnel, property or equipment when using these tools.



No. 36162 - Timing Tool Set, BMW N63 / S63

- for 4.4 L V8 petrol engines from 2011
- in BMW series 5 (F07/10/11/90, G30/31), 6 (F06/12/13), 7 (F01/02/04, G11/12), 8 (G14/15), X5 (F15/85, G05), X6 (F16/86, G06) and X7 (G07)
- in Alpina B5, B6 and B7
- for locking and aligning the camshafts and crankshaft
- for pre-tensioning the timing chain
- for timing chain replacement or engine repair

for engine codes:

N63B44B, N63B44C, N63B44D, S63B44B

OEM Comparison Numbers:

114120, 118570, 119190, 2249117, 2249137, 2249140, 2249144, 2249159, 2249162, 2360894



No.	Item Nr.	Description	OEM Comparison Number
1	6162-21	Camshaft Adjustment Gauge	2249137, 2249117
2	6162-22	Camshaft Adjustment Gauge	2249140, 2249117
3	6162-23	Camshaft Adjustment Gauge	2249144, 2249117
4	6162-24	Camshaft Adjustment Gauge	2249159, 2249117
5	6162-25	Timing Chain Pretensioning Tool	2249162
6	6162-26	Crankshaft Locking Tool	118570
7	6115-16	Crankshaft Locking Pin	119190
8	6158-02	Loosening Wrench for Camshaft Phaser	2360895
9	6127-03	Timing Chain Locking Pin	114120

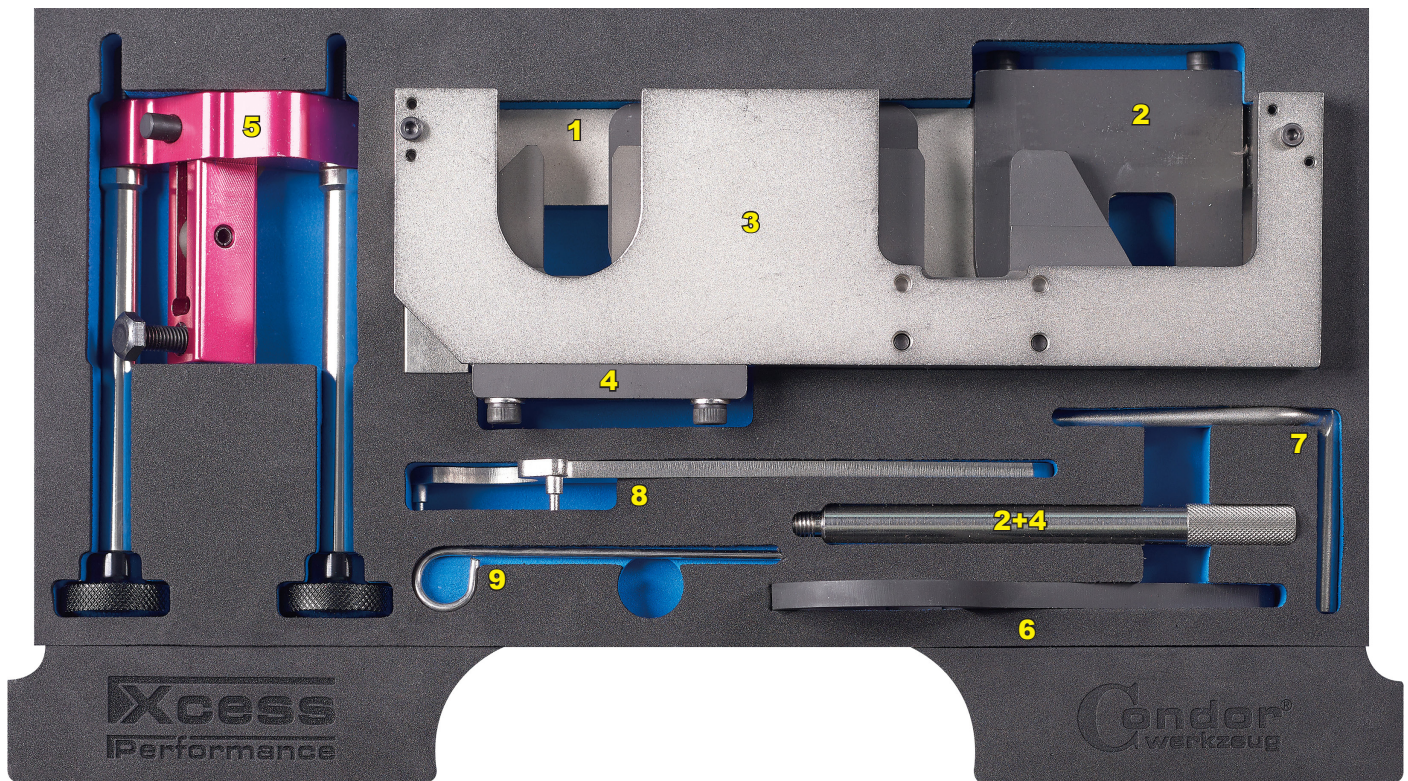

- Remove all tools before starting engine.
- Do not use the locking tools as counterholder when loosening or tightening camshaft or crankshaft sprockets.
- No responsibility is taken for the correctness of this data.
- Always observe and follow all safety notes, technical documentations, specifications and instructions of the vehicle manufacturer.