



Die bestimmungsgemäße Verwendung dieser Werkzeuge ist die Reparatur, Instandhaltung und Wartung von Motoren. Prager & Co KG übernimmt keine Haftung für eine unsachgemäße Verwendung dieser Werkzeuge. Prager & Co KG kann nicht für Schäden an Personen, Gegenständen oder Geräten verantwortlich gemacht werden, die sich bei der Nutzung dieser Werkzeuge ergeben.

Motoreinstell-Werkzeug-Satz, BMW / Mini

- für 1.6 L BMW N13 und Mini N18 Benzinmotoren
- im BMW 114i / 116i / 118i (F20) und 316i / 320i (F30)
- im Mini Cooper S und John Cooper Works GP
- beim Steuerkettenwechsel oder der Motorreparatur

- zum Beispiel für Motorcodes:

N13, N18

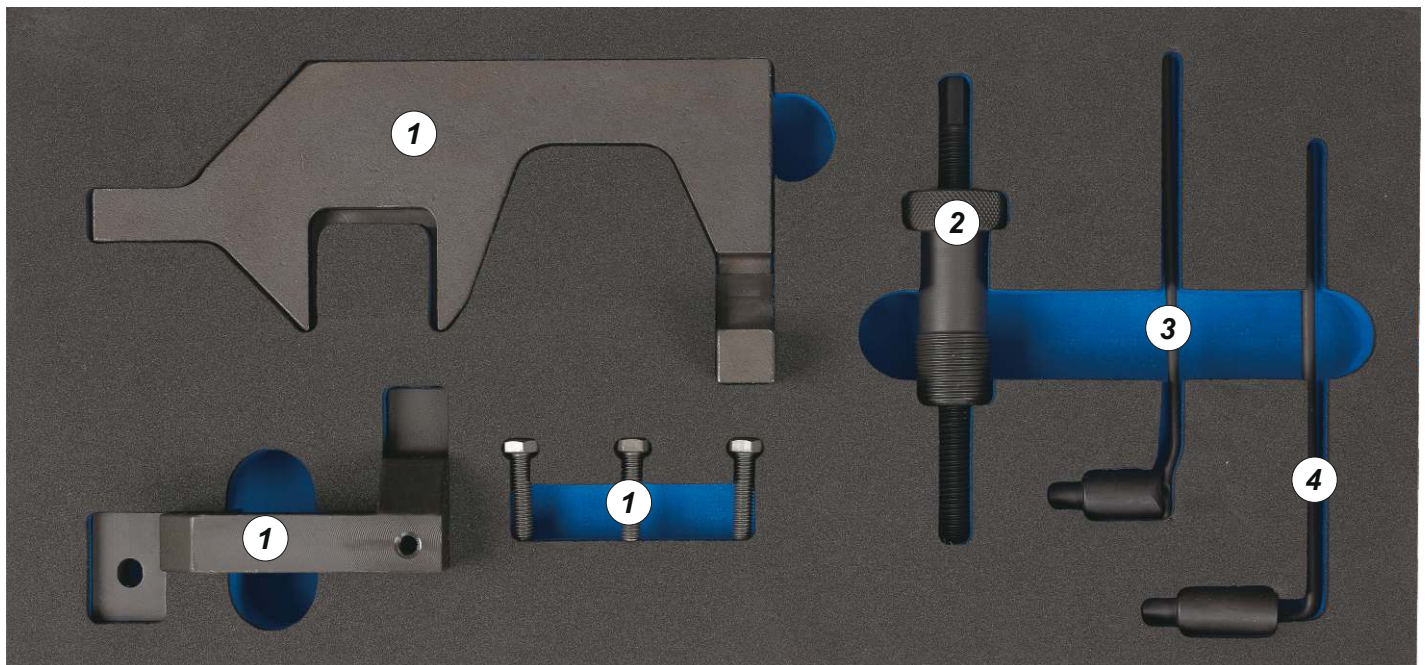

- Motor nicht starten, wenn Werkzeuge noch montiert sind.
- Die Blockierwerkzeuge dürfen nicht beim Lösen oder Festziehen von Kurbelwellen- oder Nockenwellen-Rädern zum Gegenhalten verwendet werden.
- Angegebene Daten erfolgen unter Vorbehalt.
- Diese Werkzeuge nur unter Beachtung aller Sicherheitshinweise, technischen Dokumentationen und Vorgaben des Fahrzeugherstellers verwenden.

Bild Nr.	Bezeichnung	OEM-Vergleichsnummer				Artikel Nr.
1	Nockenwelleneinstell-Werkzeug 2-tlg. mit Schrauben	117440				6116-01
2	Steuerkettenspanner	119340	0197B			6130-06
3	Arretierdorn Schwungscheibe (Automatikgetriebe)	2299362				6116-03
4	Arretierdorn Schwungscheibe (Schaltgetriebe)	119590	0496709	0197BZ		6130-05



The intended purpose of these tools is for repairing, servicing and maintaining engines. Prager & Co KG does not accept any liability for incorrect use of any of these products. Prager & Co KG cannot be held responsible for any damage to personnel, property or equipment when using these tools.

Timing Tool Set, BMW / Mini

- for 1.6L BMW N13 and Mini N18 petrol engines
- in BMW 114i / 116i / 118i (F20) and 316i / 320i (F30)
- in Mini Cooper S and John Cooper Works GP
- for timing chain replacement or engine repair

- for example for engine codes:

N13, N18

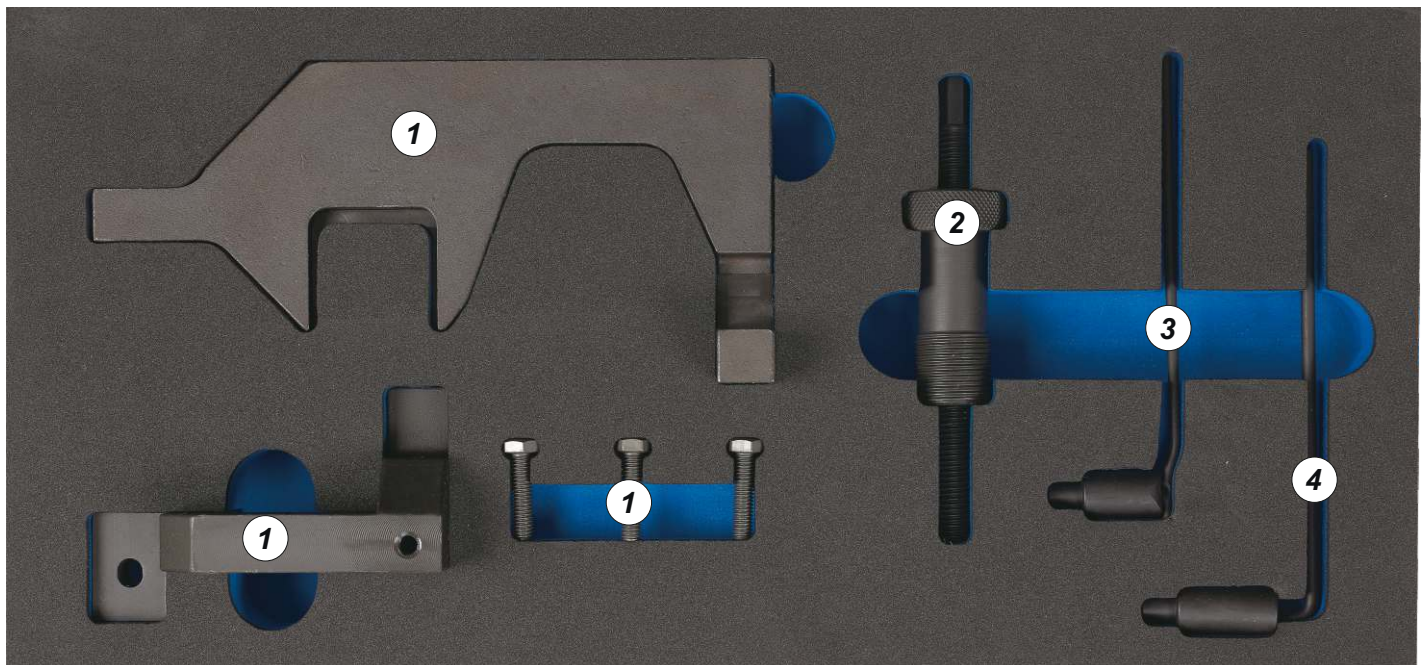

- Remove all tools before starting engine.
- Do not use the locking tools as counterholder when loosening or tightening camshaft or crankshaft sprockets.
- No responsibility is taken for the correctness of this data.
- Always observe and follow all safety notes, technical documentations, specifications and instructions of the vehicle manufacturer.

picture no.	description	OEM- comparison number				item no.
1	Camshaft adjustment tool, 2-pcs., with screws	117440				6116-01
2	Timing chain tensioner	119340	0197B			6130-06
3	Flywheel locking pin (automatic transmission)	2299362				6116-03
4	Flywheel locking pin (manual transmission)	119590	0496709	0197BZ		6130-05