



Die bestimmungsgemäße Verwendung dieser Werkzeuge ist die Reparatur, Instandhaltung und Wartung von Motoren. Prager & Co KG übernimmt keine Haftung für eine unsachgemäße Verwendung dieser Werkzeuge. Prager & Co KG kann nicht für Schäden an Personen, Gegenständen oder Geräten verantwortlich gemacht werden, die sich bei der Nutzung dieser Werkzeuge ergeben.

Motoreinstell-Werkzeug-Satz, Mini / PSA / Ford

- für 1.4 und 1.6L TDCi / HDi Diesel-Motoren von Mini, PSA und Ford
- auch für baugleiche Motoren bei Mazda, Suzuki, Toyota und Volvo
- im Mini und Mini Clubman (R55 / 56 / 57)
- im Citroen C1, C2, C3 / Picasso, C4 / Picasso / Grand Picasso, C5 II / III und Berlingo III
- im Peugeot 107, 206 / cc, 207 / cc, 307, 308 / cc, 1007, 3008, 5008 und Partner III
- im Ford B-Max, C-Max, Fiesta, Focus, Fusion, Mondeo, Tourneo Courier und Transit Courier
- im Mazda 2 und 3
- im Suzuki Liana und Liana Kombi
- im Toyota IQ, Aygo und Yaris
- im Volvo C30, S40, S80, V50 und V70
- beim Zahnriemenwechsel oder der Motorreparatur

zum Beispiel für Motorcodes:

Mini: W16D16, W16D16UO

PSA: DV4TD, DV4TED4, DV6TED4, DV6ATED4, 9HZ, 9HX, 9HY

Ford: F6JA, F6JB, F6JC, F6JD, G8DA, G8DB, G8DC, G8DD, G8DE, G8DF, GPDA, GPDB, GPDC, HHDA, HHDB, HHJA, HHJB, HHJC, HHJD, HHJE, HHJF, MTDA, TZJB, UBJA

Mazda: F6JA, F6JB, Y6

Suzuki: 8HY

Toyota: 1KRFE, 2WZTV, 1NDTV

Volvo: D4164T

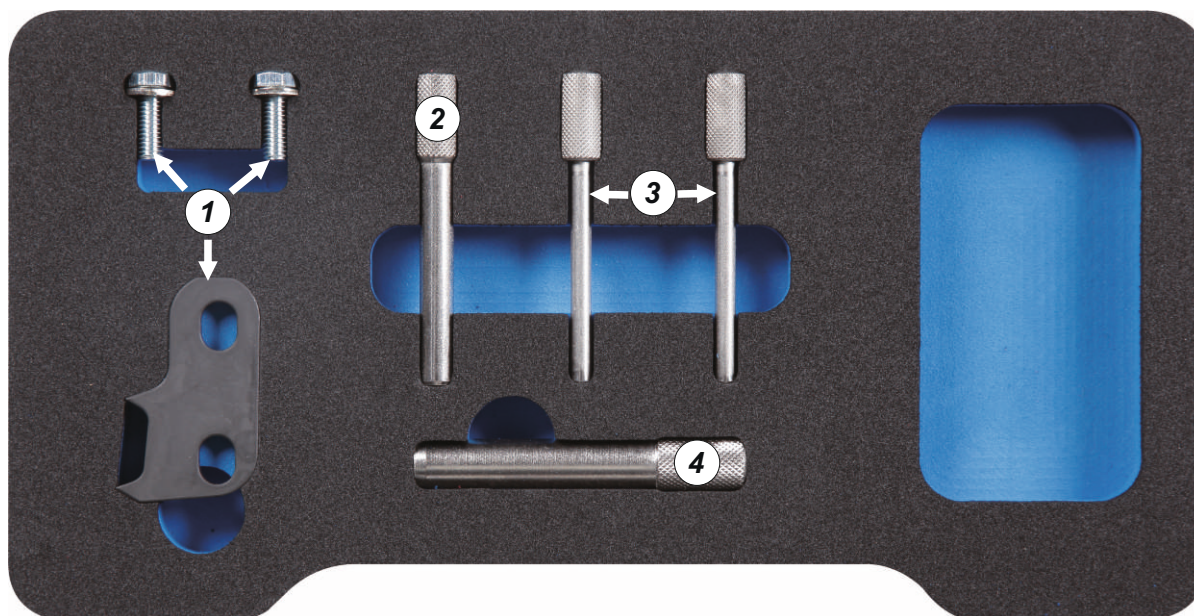

- Motor nicht starten, wenn Werkzeuge noch montiert sind.
- Die Blockierwerkzeuge dürfen nicht beim Lösen oder Festziehen von Kurbelwellen- oder Nockenwellen-Rädern zum Gegenhalten verwendet werden.
- Angegebene Daten erfolgen unter Vorbehalt.
- Diese Werkzeuge nur unter Beachtung aller Sicherheitshinweise, technischen Dokumentationen und Vorgaben des Fahrzeugherstellers verwenden.

Bild Nr.	Bezeichnung	OEM-Vergleichsnummer												Artikel Nr.
1	Kurbelwellen-Blockierwerkzeug	119850												6132
2	Arretierung Nockenwelle	0189B	0187B	MOT1430	21263	0194B	9997122	0188M	3031277	0132AJ1	303735	49JE02021	0991958120	3521-25
3	Arretierstifte, 2-tlg.	21260	0132AB	5711TD	4527TS2	0178D	077440010400	303732	0194A	1860617000	9997169	119870	49JE02018	3521-12
4	Arretierdorn Kurbelwelle	0194C	21262	303734	119790									6204-03



The intended purpose of these tools is for repairing, servicing and maintaining engines. Prager & Co KG does not accept any liability for incorrect use of any of these products. Prager & Co KG cannot be held responsible for any damage to personnel, property or equipment when using these tools.

Timing Tool Set, Mini / PSA / Ford

- for 1.4 and 1.6L TDCi / HDi diesel engines from Mini, PSA and Ford
- also for identically constructed engines from Mazda, Suzuki, Toyota and Volvo
- in Mini and Mini Clubman (R55 / 56 / 57)
- in Citroen C1, C2, C3 / Picasso, C4 / Picasso / Grand Picasso, C5 II / III and Berlingo III
- in Peugeot 107, 206 / cc, 207 / cc, 307, 308 / cc, 1007, 3008, 5008 and Partner III
- in Ford B-Max, C-Max, Fiesta, Focus, Fusion, Mondeo, Tourneo Courier and Transit Courier
- in Mazda 2 and 3
- in Suzuki Liana and Liana Kombi
- in Toyota IQ, Aygo and Yaris
- in Volvo C30, S40, S80, V50 and V70
- for timing belt replacement or engine repair

e.g. for engine codes:

Mini: W16D16, W16D16UO

PSA: DV4TD, DV4TED4, DV6TED4, DV6ATED4, 9HZ, 9HX, 9HY

Ford: F6JA, F6JB, F6JC, F6JD, G8DA, G8DB, G8DC, G8DD, G8DE, G8DF, GPDA, GPDB, GPDC, HHDA, HHDB, HHJA, HHJB, HHJC, HHJD, HHJE, HHJF, MTDA, TZJB, UBJA

Mazda: F6JA, F6JB, Y6

Suzuki: 8HY

Toyota: 1KRFE, 2WZTV, 1NDTV

Volvo: D4164T

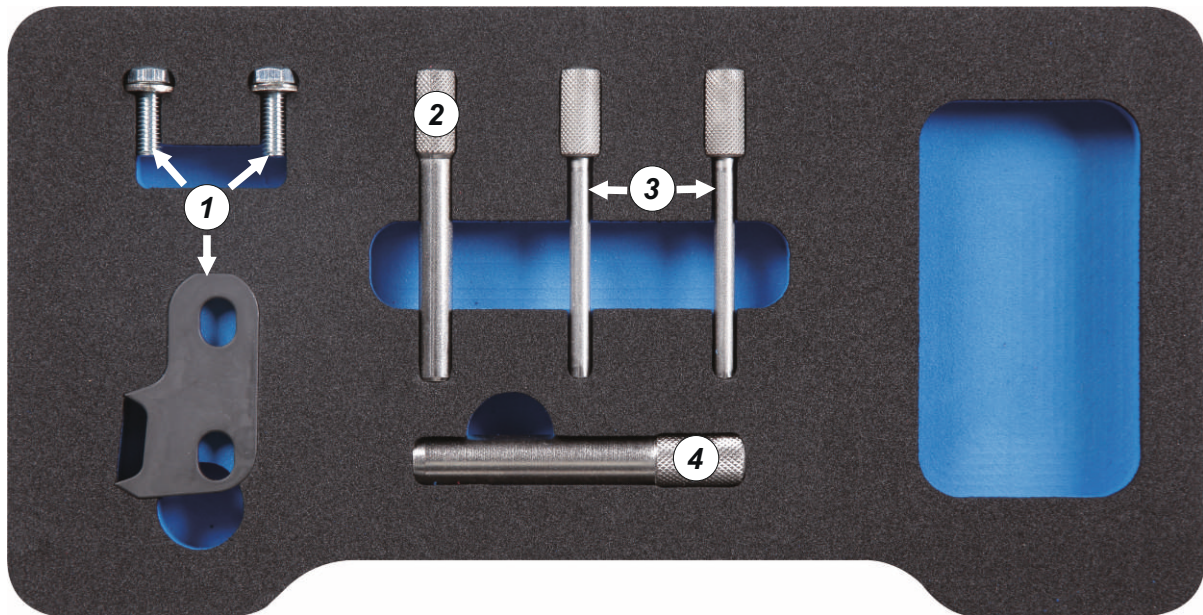

- Remove all tools before starting engine.
- Do not use the locking tools as counterholder when loosening or tightening camshaft or crankshaft sprockets.
- No responsibility is taken for the correctness of this data.
- Always observe and follow all safety notes, technical documentations, specifications and instructions of the vehicle manufacturer.

picture no.	description	OEM-comparison number											item no.		
1	Crankshaft Locking Tool	119850													6132
2	Camshaft Locking Tool	0189B	0187B	MOT1430	21263	0194B	9997122	0188M	3031277	0132AJ1	303735	49JE02021	0991958120	3521-25	
3	Locking Pins, 2 pcs.	21260	0132AB	5711TD	4527TS2	0178D	077440010400	303732	0194A	1860617000	9997169	119870	49JE02018	3521-12	
4	Crankshaft Locking Pin	0194C	21262	303734	119790									6204-03	