



Die bestimmungsgemäße Verwendung dieser Werkzeuge ist die Reparatur, Instandhaltung und Wartung von Motoren. Prager & Co KG übernimmt keine Haftung für eine unsachgemäße Verwendung dieser Werkzeuge. Prager & Co KG kann nicht für Schäden an Personen, Gegenständen oder Geräten verantwortlich gemacht werden, die sich bei der Nutzung dieser Werkzeuge ergeben.

Nr. 36118 - Motoreinstell-Werkzeug-Satz, BMW

- für 1.6L Vierzylinder-Benzinmotoren mit Doppelnockenwellen
- im BMW der Serien 1-er (E81/E87) und 3-er (E46/E90)
- zum Arretieren der Nockenwellen und Kurbelwelle
- beim Steuerkettenwechsel oder der Motorreparatur

zum Beispiel für Motorcodes:
N40B16, N45B16, N45TB16

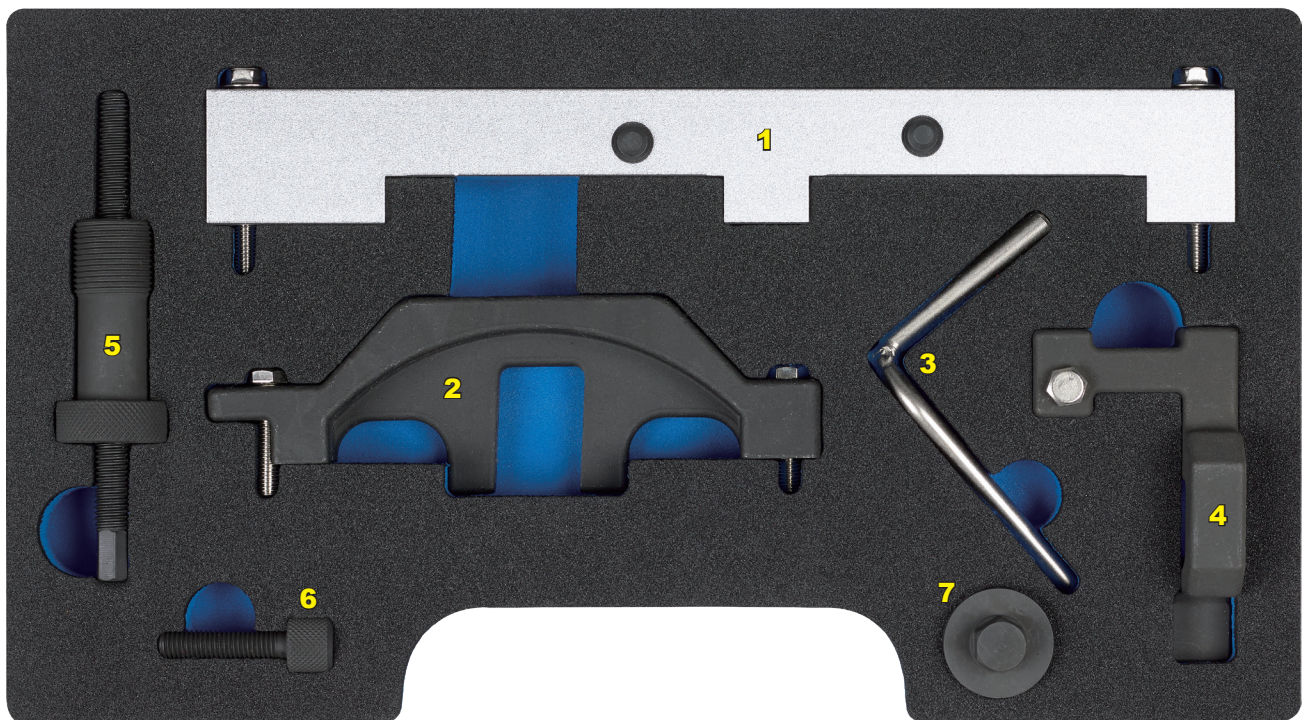

Nr.	Art. Nr.	Bezeichnung	OEM Vergleichsnummer
1	6118-01	Nockenwellenradfixierung	117260
2	6118-02	Nockenwellenarretierung Auslass	117251
3	6118-05	Absteckdorn Kurbelwelle	119190
4	6118-04	Nockenwellenarretierung Einlass	117252
5	6115-07	Kettenspannerwerkzeug	119340 / 0197M
6	6118-06	Verbindungsschraube	117253
7	6115-11	Nockenwellendreh Schlüssel	119270



- Motor nicht starten, wenn die Werkzeuge noch montiert sind.
- Die Blockierwerkzeuge dürfen nicht beim Lösen oder Festziehen von Kurbelwellen- oder Nockenwellen-Rädern zum Gegenhalten verwendet werden.
- Angegebene Daten erfolgen unter Vorbehalt.
- Diese Werkzeuge nur unter Beachtung aller Sicherheitshinweise, technischen Dokumentationen und Vorgaben des Fahrzeugherstellers verwenden.



The intended purpose of these tools is for repairing, servicing and maintaining engines. Prager & Co KG does not accept any liability for incorrect use of any of these products. Prager & Co KG cannot be held responsible for any damage to personnel, property or equipment when using these tools.

Nr. 36118 - Timing Tool Set, BMW

- for 1.6L 4-cylinder petrol engines with twin camshafts
- in BMW 1-series (E81/E87) and 3-series (E46/E90)
- for locking the camshafts and crankshaft
- for timing chain replacement or engine repair

e.g. for engine codes:

N40B16, N45B16, N45TB16

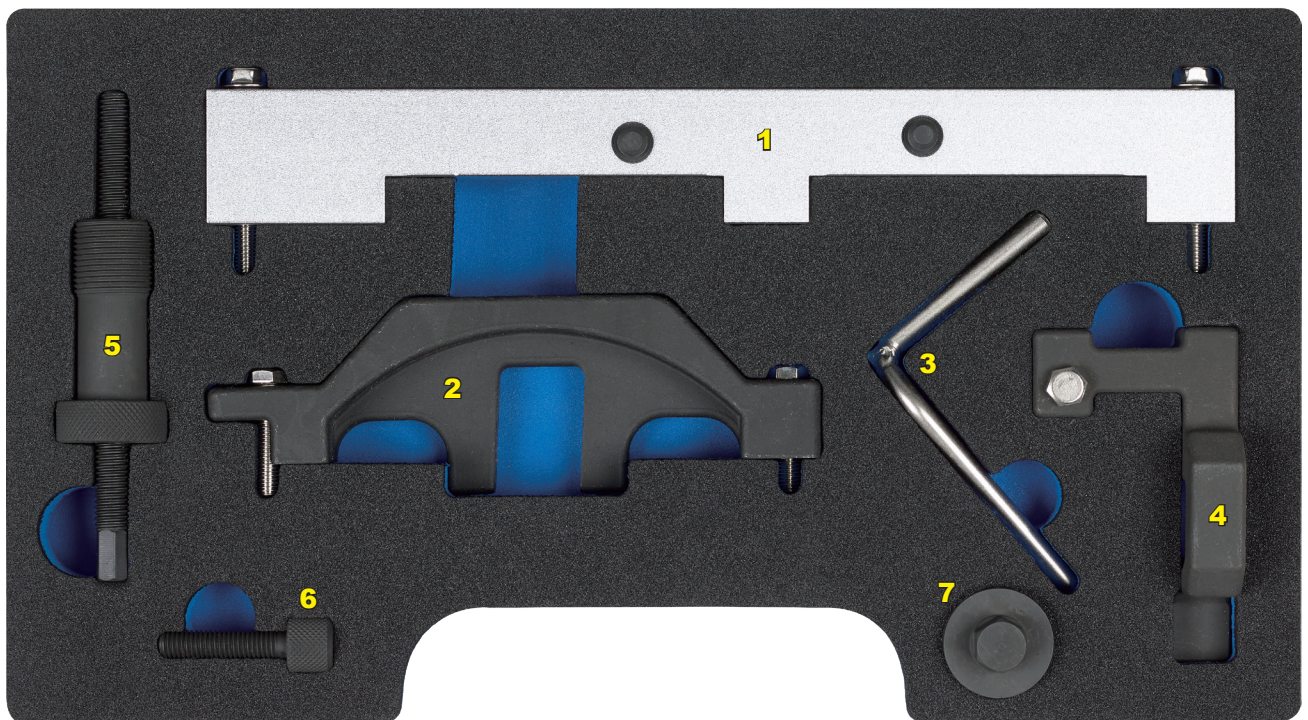

No.	Item No.	Description	OEM Comparison Number
1	6118-01	Camshaft Sprocket Locking Tool	117260
2	6118-02	Camshaft Locking Tool, outlet	117251
3	6118-05	Crankshaft Locking Pin	119190
4	6118-04	Camshaft Locking Tool, inlet	117252
5	6115-07	Chain Tensioner Tool	119340 / 0197M
6	6118-06	Connection Screw	117253
7	6115-11	Camshaft Rotation Wrench	119270



- Remove all tools before starting engine.
- Do not use the locking tools as counterholder when loosening or tightening camshaft or crankshaft sprockets.
- No responsibility is taken for the correctness of this data.
- Always observe and follow all safety notes, technical documentations, specifications and instructions of the vehicle manufacturer.