



Die bestimmungsgemäße Verwendung dieser Werkzeuge ist die Reparatur, Instandhaltung und Wartung von Motoren. Prager & Co. KG übernimmt keine Haftung für eine unsachgemäße Verwendung dieser Werkzeuge. Prager & Co. KG kann nicht für Schäden an Personen, Gegenständen oder Geräten verantwortlich gemacht werden, die sich bei der Nutzung dieser Werkzeuge ergeben.

Nr. 36210 - Motoreinstell-Werkzeug-Satz, Ford

- für 1.0 L GTDi Ecoboost 3-Zylinder Benzin-Motoren
- im Ford B-MAX, C-MAX, Connect, EcoSport, Fiesta, Focus, Grand C-MAX, Grand Tourneo, Mondeo, Tourneo Connect, Transit Connect und Transit Courier
- zum Blockieren der Nocken- und Kurbelwelle
- zum Ausrichten der Nockenwellenversteller
- beim Ersetzen der vorderen Kurbelwellendichtung
- beim Zahnriemenwechsel oder der Motorreparatur

zum Beispiel für Motorcodes:

M1CA, M1CB, M1DA, M1DD, M1JA, M1JC, M1JE, M1JH, M1JJ, M2DA, M2DB, M2DC, M2GA, M2GB, P4JA, P4JB, P4JC, P4JD, SFCA, SFCB, SFCC, SFCD, SFDB, SFJA, SFJB, SFJC, SFJD, XMJA, XMJB, XMJC, XMJD, YYJA, YYJB

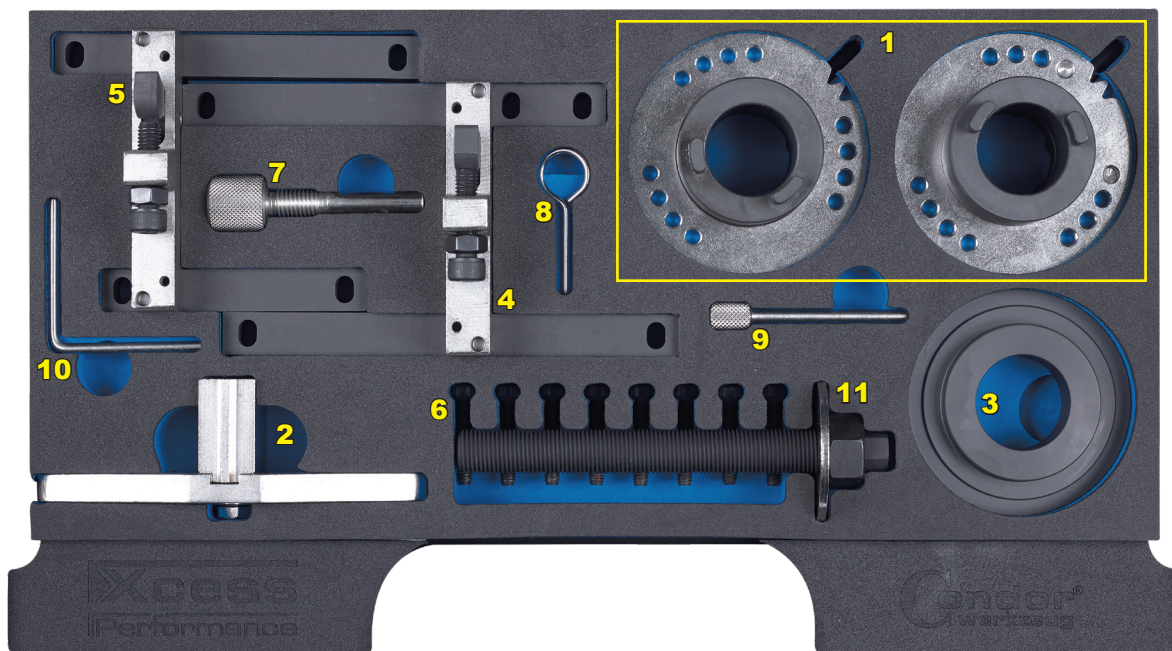

Nr.	Art. Nr.	Bezeichnung	OEM Vergleichsnummer
1	6210-01	Einstellwerkzeug Nockenwellenversteller, 2-tlg.	3031606
2	6220	Kurbelwellen-Blockierwerkzeug	303393 (-A -3) / 3031602 / 21168 / 9997119
3	6210-02	Einbauwerkzeug Kurbelwellendichtring	3031603
4	6210-03	Blockierung Einlassnockenwelle	3031605 / 30316051
5	6210-04	Blockierung Auslassnockenwelle	3031605 / 30316052
6	6210-05	Schraubensatz für 36207-04 + 36207-05	-
7	6210-06	Blockierdorn Kurbelwelle	3031604
8	6205-02	Spannrollenfixierdorn	3031054
9	6210-07	Absteckdorn	303732
10	6210-08	Absteckdorn	4mm
11	6210-09	Adapter Einbauwerkzeug Kurbelwellendichtring	3031636 / 30316361 / 30316362 / 30316363



- Motor nicht starten, wenn die Werkzeuge noch montiert sind.
- Die Blockierwerkzeuge dürfen nicht beim Lösen oder Festziehen von Kurbelwellen- oder Nockenwellen-Rädern zum Gegenhalten verwendet werden.
- Angegebene Daten erfolgen unter Vorbehalt.
- Diese Werkzeuge nur unter Beachtung aller Sicherheitshinweise, technischen Dokumentationen und Vorgaben des Fahrzeugherstellers verwenden.



The intended purpose of these tools is for repairing, servicing and maintaining engines. Prager & Co. KG does not accept any liability for incorrect use of any of these products. Prager & Co. KG cannot be held responsible for any damage to personnel, property or equipment when using these tools.

No. 36210 - Timing Tool Set, Ford

- for 1.0 L GTDi EcoBoost 3-cylinder petrol engines
- in Ford B-MAX, C-MAX, Connect, EcoSport, Fiesta, Focus, Grand C-MAX, Grand Tourneo, Mondeo, Tourneo Connect, Transit Connect and Transit Courier
- for locking the camshafts and crankshaft
- for adjusting the cam phaser
- for replacing the front crankshaft seal
- for timing belt replacement or engine repair

e.g. for engine codes:

M1CA, M1CB, M1DA, M1DD, M1JA, M1JC, M1JE, M1JH, M1JJ, M2DA, M2DB, M2DC, M2GA, M2GB, P4JA, P4JB, P4JC, P4JD, SFCA, SFCB, SFCC, SFCD, SFDB, SFJA, SFJB, SFJC, SFJD, XMJA, XMJB, XMJC, XMJD, YYJA, YYJB

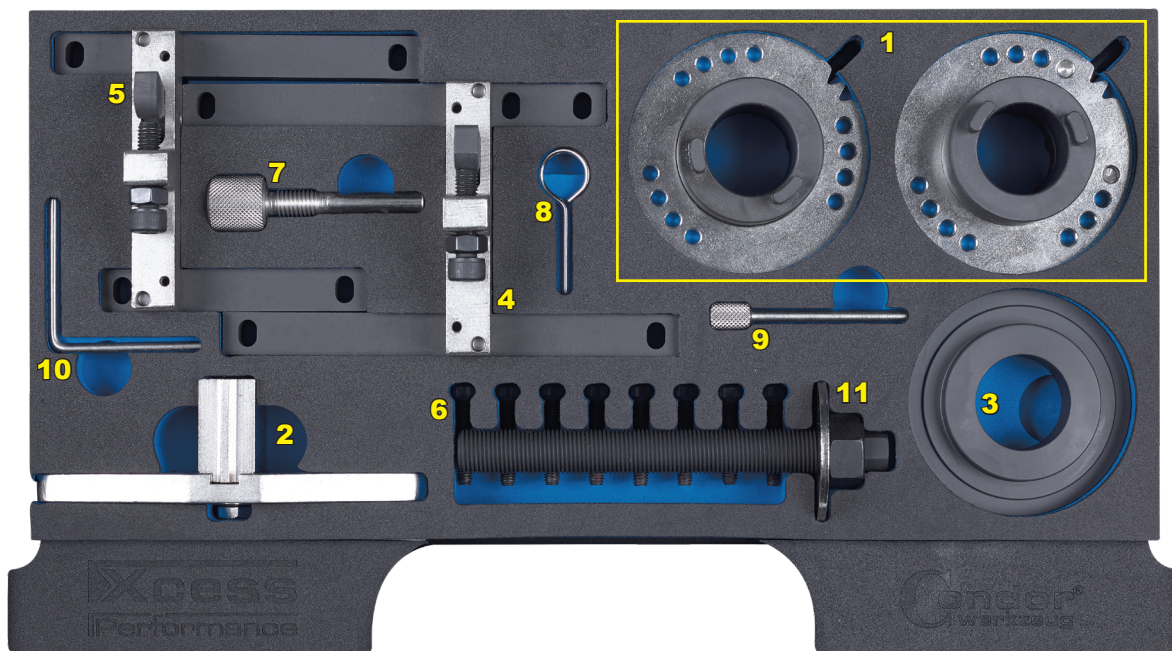

No.	Art. No.	Description	OEM Comparison No.
1	6210-01	Cam Phaser Timing Tool	3031606
2	6220	Crankshaft Locking Tool	303393 (-A -3) / 3031602 / 21168 / 9997119
3	6210-02	Crankshaft Seal Installer	3031603
4	6210-03	Camshaft Locking Tool, inlet	3031605 / 30316051
5	6210-04	Camshaft Locking Tool, outlet	3031605 / 30316052
6	6210-05	Locking Screws for 36207-04 + 36207-05	-
7	6210-06	Crankshaft Locking Bolt	3031604
8	6205-02	Tensioner Pulley Locking Pin	3031054
9	6210-07	Locking Pin, 8 mm	303732
10	6210-08	Locking Pin, 4 mm	4mm
11	6210-09	Adapter for Crankshaft Seal Installer	3031636 / 30316361 / 30316362 / 30316363



- Remove all tools before starting engine.
- Do not use the locking tools as counterholder when loosening or tightening camshaft or crankshaft sprockets.
- No responsibility is taken for the correctness of this data.
- Always observe and follow all safety notes, technical documentations, specifications and instructions of the vehicle manufacturer.